

SERVICEBLAD FÖR BANDSPELAR-
CHASSI TYP M 26 SERIE 1
TYP M 29 SERIE 1-2

LUXOR/RADIO

INGÅR I FÖLJANDE:

LUXOR
MP 263
MP 293

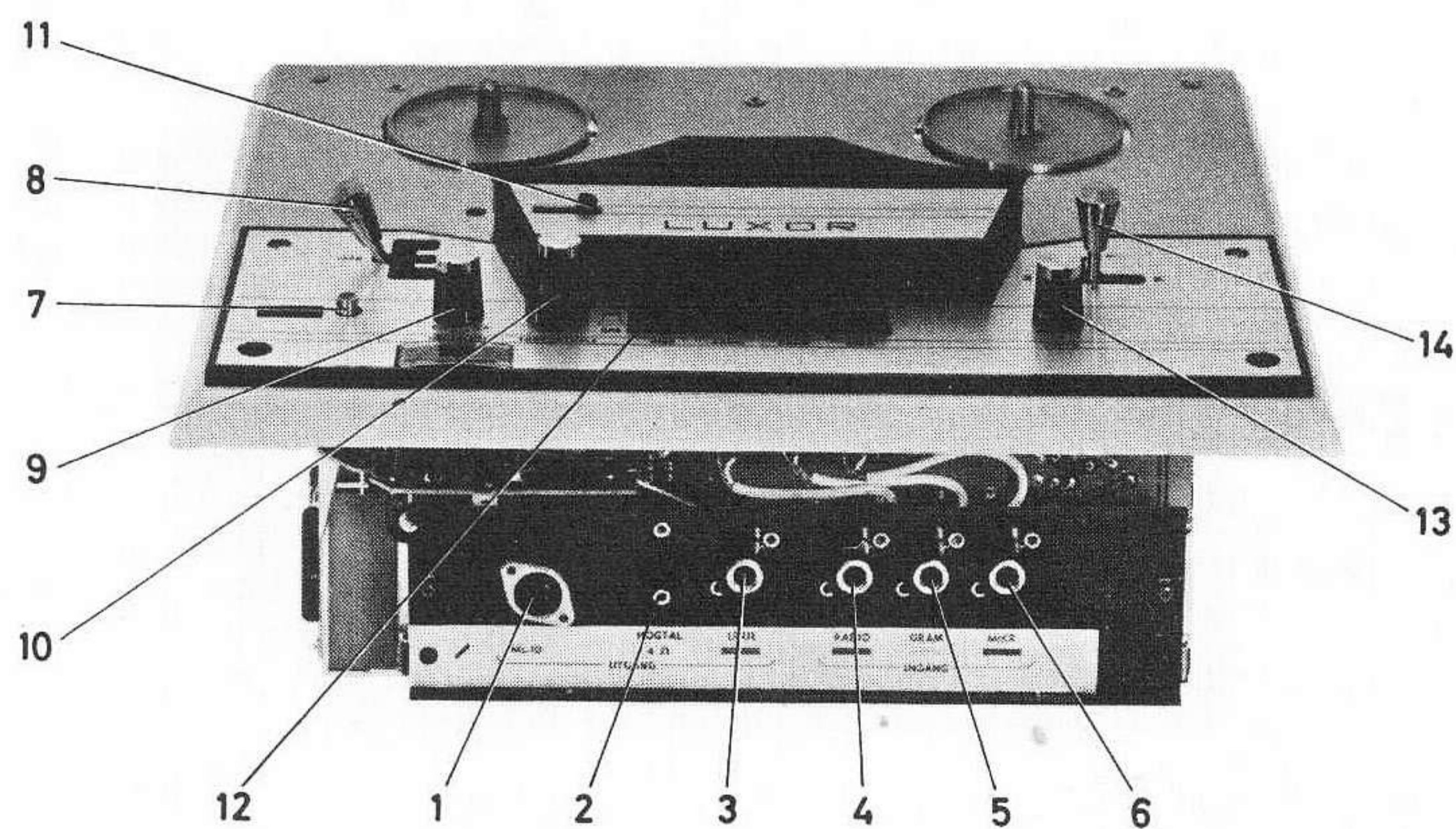

APRIL 1970

TEKNISKA DATA

DRIFTSPÄNNING: 220 VOLT 50 HZ
BANDSPELAREN ÄR AVSEDD FÖR TVÅ SPÅR
BANDHASTIGHETER: 1 7/8", 3 3/4" OCH 7 1/2"
SPOLSTORLEK: 18 CM (7")
FREKVENSSOMRÅDE: 7 1/2" PER/SEK 40 - 20000 HZ
3 3/4" PER/SEK 40 - 14000 HZ
1 7/8" PER/SEK 40 - 8000 HZ
UTEFFEKT: 6 WATT VID 1000 HZ
DYNAMIK VID 1000 HZ: FÖRSTÄRKARUTGÅNG ≥ 55 DB ENL. DIN 45405
RADERINGSFÖRMÅGA: 60 DB
ÖVERHÖRNING: 70 DB
SVAJNING: 7 1/2" PER/SEK ± 0,1 %
3 3/4" PER/SEK ± 0,15 % ENL. DIN 45507
1 7/8" PER/SEK ± 0,35 %
HASTIGHETSÄVVIKELSE: < ± 1,5 %
EFFEKTFÖRBRUKNING: 45 WATT

UTRUSTNING

MOMENTSTOPP
RÄKNEVERK
BELYST INSPELNINGSINSTRUMENT
VOLYMKONTROLL FÖR IN- OCH AVSPELNING
SEPARATA BAS- OCH DISKANTKONTROLLER, BASREGLERING VID 60 HZ ± 10 DB, DISKANTREGL. VID 15000 HZ ± 10 DB
INGÅNG FÖR INSPELNING FRÅN RADIO (KÄNSLIGHET/IMPEDANS CA 2,5 mV/50 KOHM)
INGÅNG FÖR INSPELNING FRÅN GRAMMOFON (KÄNSLIGHET/IMPEDANS CA 50mV/1 MOHM)
INGÅNG FÖR INSPELNING FRÅN MIKROFON (KÄNSLIGHET/IMPEDANS 0,3mV/10 KOHM)
UTGÅNG FÖR AVSPELNING GENOM RADIO ELLER FÖRSTÄRKARE, SOM ÄR OBEROENDE AV BANDSPELARENS VOLYM- OCH TONKONTROLL
(KÄNSLIGHET/IMPEDANS 0,5 V/50 KOHM)
UTGÅNG FÖR AVSPELNING GENOM YTTRE HÖGTALARE (4 OHM)
UTGÅNG FÖR MINILAB ML-10
TRANSISTORER: 1 ST BC 114, 1 ST BC 108 C, 1 ST BC 113, 1 ST BC 107 B, 1 ST BC 115 RÖD, 1 ST BF 156, 2 ST AD 149 (V), 1 ST TI 3027
DIODER: 1 ST AA 134, 1 ST ZD 24
SELENLIKRIKTARE: 30V/0,8 A
NÄTTRANSFORMATOR: SPECIALTRANSFORMATOR MED SYMMETRISK KÄRNA
MOTOR: 4-POLIG INDUKTIONSMOTOR
TONHUVUD: 1 ST KOMBINATIONSHUVUD (IN- OCH AVSPELNING)
RADERHUVUD: FERRITKÄRNA

ANSLUTNINGAR

1. MINILAB ML-10
2. YTTRE HÖGTALARE
3. FÖRSTÄRKARE (LINJE)
4. RADIO
5. GRAMMOFON
6. MIKROFON

MANÖVERORGAN

7. RÄKNEVERK MED NOLLSTÄLLNINGSKNAPP
8. STRÖMBRYTARE- OCH HASTIGHETSVALJARSPEK
9. HÖGTALAROMKOPPLARE
10. TONKONTROLL
11. MANÖVERSPAK, MOMENTANT STOPP
12. TANGENTOMKOPPLARE INSPELNING-RADIO - GRAMMOFON - MIKROFON
13. VOLYMKONTROLL
14. STARTSPAK

JUSTERINGSANVISNINGAR

NEDAN HAR ETT ANTAL FELAKTIGHETER UPPTAGITS OCH RÅD ANGIVITS HUR APPARATEN I DE OLIKA FALLEN SKALL JUSTERAS MM.

MEKANISKT

OM MAN BEHÖVER JUSTERA NÅGON DETALJ UNDER BASPLATTAN ELLER BORTTAGA FÖRSTÄRKAREN GÖRES FÖLJANDE NEDMONTERING:

1. BORTTAG DE FYRA RATTARNA (1) FIG 1.
2. BORTTAG DE TVÅ MANÖVERHANDTAGEN (12) OCH (37).
3. DE TVÅ UPPHÖJDA MASKARNA DRAGES AV.
4. BORTTAG DEN TUNNA STORA MASKEN GENOM ATT LOSSA TVÅ SKRUVAR (2).
5. BORTTAG MUTTERN (34) PÅ STRÖMBRYTAREN.
6. BORTTAG MANÖVERTRÅDEN (3) VID TOPPEN (4) FIG 2.
7. BORTTAG ANSLUTNINGSKONTAKTERNA (5) FRÅN HUVUDET.
8. BORTTAG DE TVÅ MUTTRARNA (6), SOM FASTHÅLLER FÖRSTÄRKAREN I BASPLATTAN.
9. BORTTAG SKRUVEN (7), SOM HÅLLER FÖRSTÄRKAREN BAKTILL FIG 3.
10. BORTTAG MUTTERN (8) FÖR TRYCKRULLEARMEN.
11. BORTTAG ANSLUTNINGSKONTAKTEN (9) TILL FÖRSTÄRKAREN.
12. BORTTAG RÄKNEVERKETS DRIVREM.
13. BORTTAG DE FEM SKRUVARNA (10) PÅ BASPLATTAN FIG 2.
14. BASPLATTAN ÄR LOSS OCH KAN LYFTAS BORT.

NORMALT FRAM OCH SNABBT FRAM FUNGERAR EJ

EN TOMSPOLE MED EN INNERDIAMETER AV 57 MM, PÅ VILKEN ÄR UPPLINDAD EN BIT SKALLINA, ANVÄNDES. DENNA SPOLE PLACERAS PÅ BANDSPELARENS HÖGRA SPOLHJUL (11) FIG 2, VAREFTER SKALLINANS FRIA ÄNDE FÄSTES I EN FJÄDERVÅG.

FÖR STARTSPAKEN (12) FIG 1 TILL LÄGET MÄRKT MED EN PIL. JUSTERA MED JUSTERSKRUVEN (13) FIG 4 TILLS VÅGEN VISAR 35 ± 5 GRAM. FÖR SEDAN STARTSPAKEN TILL HÖGER, MÄRKT MED TVÅ PILAR, OCH JUSTERA MED JUSTERSKRUVEN (14) TILLS VÅGEN VISAR 110 ± 10 GRAM.

KONTROLLERA ATT ETT AVSTÅND AV 0,5 - 0,7 MM FINNS MELLAN SPOLHJULETS (11) FIG. 1 FRIKTIONS-FILT OCH REMSKIVANS (15) ÖVRE FRIKTIONSYTA. FÖLJANDE JUSTERING GÖRES: PÅ MANÖVERARMEN (16) FIG. 4 FINNS EN JUSTERMUTTER (17). AVSTÅNDET ÖKAS GENOM ATT SKRUVA NED JUSTERMUTTERN. STARTSPAKEN (12) FIG. 1 SKALL STÅ I 0-LÄGE DÅ DENNA JUSTERING GÖRES.

ÅTERSPOLNINGEN FUNGERAR EJ

SAMMA SPOLE, SOM VID JUSTERING AV FRAMSPOLNINGEN, PLACERAS PÅ BANDSPELARENS VÄNSTRA SPOLHJUL (18) FIG. 1, VAREFTER SKALLINANS FRIA ÄNDE FÄSTES I EN FJÄDERVÅG. FÖR STARTSPAKEN (12) TILL LÄGET MED TVÅ PILAR TILL VÄNSTER. JUSTERA MED JUSTERSKRUVEN (33) FIG. 4 TILLS FJÄDERVÅGEN VISAR 110 ± 10 GRAM.

BROMSARNA FUNGERAR EJ TILLFREDSTÄLLANDE

STOPPBROMSARNA JUSTERAS SÅ ATT DÅ STARTSPAKEN (12) FIG. 1 STÄLLES I LÄGE SNABBT FRAM ELLER BACK SKALL DEN VÄNSTRA BROMSFILTEN (19) FIG. 4 LIGGA 0,1 - 0,3 MM FRÅN YTTERKANTEN PÅ VÄNSTRA SPOLHJULET.

DETTA AVSTÅND JUSTERAS GENOM ATT LOSSA DE BÅDA JUSTERSKRUVARNA (20) FIG. 4.

FÖR SEDAN STARTSPAKEN TILL STOPPLÄGE, VRID VÄNSTRA SPOLHJULET (18) FIG. 1 EN ANING MOTURS, VAREFTER DEN HÖGRA BROMSFILTEN (21) FIG. 4 JUSTERAS (GENOM BOCKNING), SÅ ATT BROMSKRAFTEN PÅ HÖGRA SPOLHJULET BLIR NÅGOT LÄGRE ÄN PÅ DET VÄNSTRA.

KONTROLLERA ATT MANÖVERARMEN (22) LIGGER AN MOT BASPLATTAN (JUSTERAS GENOM BOCKNING).

BANDINDIKATORN FUNGERAR EJ

- 1) DRIVREMEN ÄR EJ PÅ PLATS.
- 2) NOLLSTÄLLNINGSKNAPPEN EJ RIKTIGT NEDTRYCKT.
- 3) OM ANNAT FEL BYT INDIKATOR.

BANDSPOLNINGEN EJ TILLFREDSTÄLLANDE

BANDSTYRNINGEN (23) FIG. 2 INSTÄLLES I HÖJDLED, SÅ ATT TONBANDET PASSERAR RAKT GENOM SAMTLIGA BANDSTYRNINGAR UTAN ATT PÅ NÅGOT STÄLLE TVINGAS VARE SIG NED ELLER UPP. VID JUSTERING TILLSSES ATT RADERHUVUDET (27) FIG. 2 JUSTERAS SÅ ATT BANDET LÖPER LÄTT MELLAN DESS STYRPINNAR. SE ÄVEN UNDER "JUSTERING AV RADERHUVUDET".

LAGERBUSSNINGARNA FÖR HÖGRA OCH VÄNSTRA SPOLHJULET KAN VID BEHOV RIKTAS I FÖRHÅLLANDE TILL BASPLATTAN, SÅ ATT BANDET SPOLAS I RÄTT HÖJD PÅ BANDSPOLARNA. RIKTNINGEN AV BUSSNINGARNA SKER GENOM ATT EN KRAFTIG SKRUVMEJSEL SÄTTES IN PÅ LÄMPLIGT STÄLLE I NÅGOT AV DE RADIELLA SPÅREN KRING LAGERBUSSNINGARNA. GENOM EN BRYTNING I SIDLED MED MEJSELN KAN NU DE FYRA EKRAR, SOM HÅLLER LAGERBUSSNINGEN, DEFORMERAS, SÅ ATT EN ÄNDRING AV BANDSPOLNINGEN ÅSTADKOMMES. BANDET SKALL EJ SPOLA NÄRMARE NÅGON AV BANDSPOLENS FLÄNSAR ÄN 0,3 MM.

JUSTERING AV TONHUVUDET

TONHUVUDET (24) FIG. 2 JUSTERAS I HÖJDLED SÅ ATT DESS ÖVRE KÄRNPLÅT KOMMER ATT LIGGA 0,1 MM UNDER TONBANDETS ÖVRE KANT. DESSUTOM TILLSSES ATT HUVUDETS FÄSTPLÅT (25) KOMMER PARALLELLT MED BASPLATTAN. MAX. AVVIKELSE 0,2 MM.

SPALTVINKELN INJUSTERAS MED TILLHJÄLP AV TESTBAND. SKRUVEN (26) VRIDES SÅ ATT MAXIMAL UTSIGNAL ERHÅLLES VID AVSPELNING AV TESTBANDET.

JUSTERING AV RADERHUVUDET

RADERHUVUDET (27) FIG. 2 JUSTERAS SÅ ATT TONBANDET PASSERAR HUVUDETS STYRNINGAR UTAN ATT VILJA GÅ UPP ELLER NED. SE ÄVEN UNDER "BANDSPOLNINGEN EJ TILLFREDSTÄLLANDE".

FÄSTPLATTANS (28) FRÄMRE OCH BAKRE DEL SKALL LIGGA PÅ SAMMA HÖJD FRÅN BASPLATTAN. MAX. AVVIKELSE 0,2 MM.

JUSTERING AV TRYCKFILTEN

TRYCKFILTEN (29) FIG. 2 SKALL HA ETT LÄMPLIGT TRYCK MOT RADERHUVUDET, SÅ ATT RÄTT TRYCK ÄVEN MOT TONHUVUDET ERHÅLLES. JUSTERAS MED SKRUVEN (30). TRYCKET MOT TONHUVUDET MÄTES INDIREKT GENOM ATT EN BIT TONBAND, FASTSATT I EN FJÄDERVÅG, LÄNGSAMT DRAGES MEDELST VÅGEN GENOM BANDSTYRNINGARNA, DÅ HUVUDETS RÖRLIGA SKÄRMPLÅT LIGGER AN MOT HUVUDET. VID RÄTT JUSTERING SKALL VÅGEN VISA EN DRAGKRAFT AV 40 ± 5 GRAM.

JUSTERING AV MOMENTANT STOPP

MANÖVERSPAKEN (31) FIG. 2 HAR TVÅ LÄGEN TILL VÄNSTER: LÄGE 1 VARIFRÅN SPAKEN AUTOMATISKT ÅTERGÅR TILL KÖRLÄGE SÅ SNART DEN SLÄPPS OCH LÄGE 2 (LÄNGST TILL VÄNSTER), DÄR SPAKEN KVARSTÅR TILLS DEN MANUELLT ÅTERFÖRS TILL KÖRLÄGE.

JUSTERING: FÖR STARTSPAKEN (12) FIG. 1 TILL LÄGE MÄRKT MED EN PIL SAMT MANÖVERSPAKEN (31) FIG. 2 TILL LÄGE 1. I DETTA LÄGE SKALL ETT AVSTÅND AV 0,2 - 0,5 MM FINNAS MELLAN TRYCKRULLEN OCH KAPSTANAXELN. AVSTÅNDET KAN ÖKAS ELLER MINSKAS GENOM VRIDNING AV DEN NEDRE 6-KANTIGA DELEN AV DEN EXCENTRISKA LAGER-TAPPEN (32) FIG. 4.

JUSTERING AV MANÖVERFJÄDRAR

MANÖVERFJÄDRARNA (35) FIG. 4. TRE STYCKEN JUSTERAS SÅ ATT FJÄDRARNA EJ NÖTER MOT SPOLHJULNAVENS LAGERBUSSNINGAR. FJÄDRARNA SKALL ALLTSÅ HÅLLAS I NEUTRALLÄGE, DÅ FÄSTSKRUVARNA (36) ÅDRAGES.

JUSTERING AV MELLANHJUL

MED SPAKEN FÖR HASTIGHETSOMSTÄLLNING (17) FIG. 1 I LÄGE 17 1/2" KONTROLLERAS, ATT MELLANHJULET LIGGER PARALLELLT MED MONTERINGSPLÅTEN OCH ATT MELLANHJULETS LAGERTAPP LIGGER PÅ ETT AVSTÅND AV 0,3 - 0,7 MM FRÅN MONTERINGSPLÅTEN. VID BEHOV BOCKAS DEN LÅNGA MANÖVERARMEN UPP ELLER NED.

KONTROLLERÄ ÄVEN MED SPAKEN I SAMTLIGA LÄGEN, ATT ETT VISST SPEL FINNS MELLAN SPAKEN OCH MELLANHJULETS MANÖVERARM. DETTA SPEL 0,5 - 0,1 MM KAN JUSTERAS IN GENOM BOCKNING AV MANÖVERARMEN.

JUSTERING AV DRIVRULLE

MOTORNIS DRIVRULLE (38) FIG. 4 JUSTERAS I HÖJDLED SÅ, ATT DÅ MANÖVERSPAKEN (37) FIG. 1 STÅR I LÄGE 1 7/8" SKALL 1,5 MM:S AVSTÅND FINNAS MELLAN UNDERE KANTEN AV MELLANHJULETS GUMMIBANA OCH ÖVRE KANTEN AV DRIVRULLENS 3 3/4":S DRIVBANA. JUSTERING AV DRIVRULLENS HÖJDLÄGE GÖRES GENOM ATT ROTORN HÅLLES STILLA UNDER DET ATT DRIVRULLEN VRIDES MOTURS, SAMTIDIGT SOM DEN HÖJES ELLER SÄNKES EFTER BEHOV.

JUSTERING AV TRYCKRULLE

VID JUSTERING AV TRYCKRULLEN (39) FIG. 2 IAKTTAGES STOR FÖRSIKTIGHET, SÅ ATT INTE NÅGON AV DESS TVÅ FJÄDRAR (40) DEFORMERAS, VILKET MEDFÖR, ATT TRYCKRULLEN KAN FÅ OLIKA ANLIGGNINGSTRYCK I ÖVRE OCH NEDRE KANTEN, VARVID BANDFÖRINGEN FÖRSÄMRAS MED HÖGRE SVAJNINGSVÄRDEN SOM FÖLJD.

JUSTERING AV MANÖVERTRÅD

LÄNGDEN AV MANÖVERTRÅDEN (3) FIG. 2 JUSTERAS SÅ ATT SÄKER UTLÖSNING AV INSPELNINGSKNAPPEN ERHÅLLES ÄVEN DÅ MANÖVERSPAKEN LÅNGSAMT FÖRES FRÅN KÖRLÄGE TILL STOPPLÄGE.

ELEKTRISKT

TRIMNING AV OSCILLATORN

OSCILLATORN SVÄNGER MED EN FREKVENNS AV 85 KHZ. SPÄNNINGSVÄRDENA INOM PARENTES (PÅ SCHEMAT) GÄLLER SVÄNGANDE OSCILLATOR.

- 1) HF-SPÄNNINGEN FÖR RADERING SKALL VARA $15 \pm 0,5$ VOLT OCH ÄR REGLERBAR GENOM INSTÄLLNING AV TRIMMOTSTÅNDET R 64.
- 2) HF-SPÄNNINGEN FÖR FÖRMAGNETISERING SKALL VARA $12,5 \pm 0,5$ VOLT OCH ÄR REGLERBAR GENOM INSTÄLLNING AV TRIMKONDENSATORN C 30.

DETTA ÄR DOCK ENDAST RIKTVÄRDEN. DEN RÄTTA INSTÄLLNINGEN ERHÅLLES GENOM ATT PÅ HASTIGHETEN 3 3/4" SPELA IN FREKVENSERNA 1 KHZ OCH 12 KHZ VID EN NIVÅ 20 DB UNDER MAX. NIVÅN. VID AVSPELNING OCH MÄTNING PÅ RADIOKONTAKTERNA FÅR AMPLITUDEN FÖR 12 KHZ EJ AVVIKA MER ÄN ± 2 DB FRÅN DET FÖR 1 KHZ UPPMÄTTA VÄRDET. EN HÖJNING AV BIASPÄNNINGEN GER EN SÄNKNING AV AMPLITUDEN VID 12 KHZ.

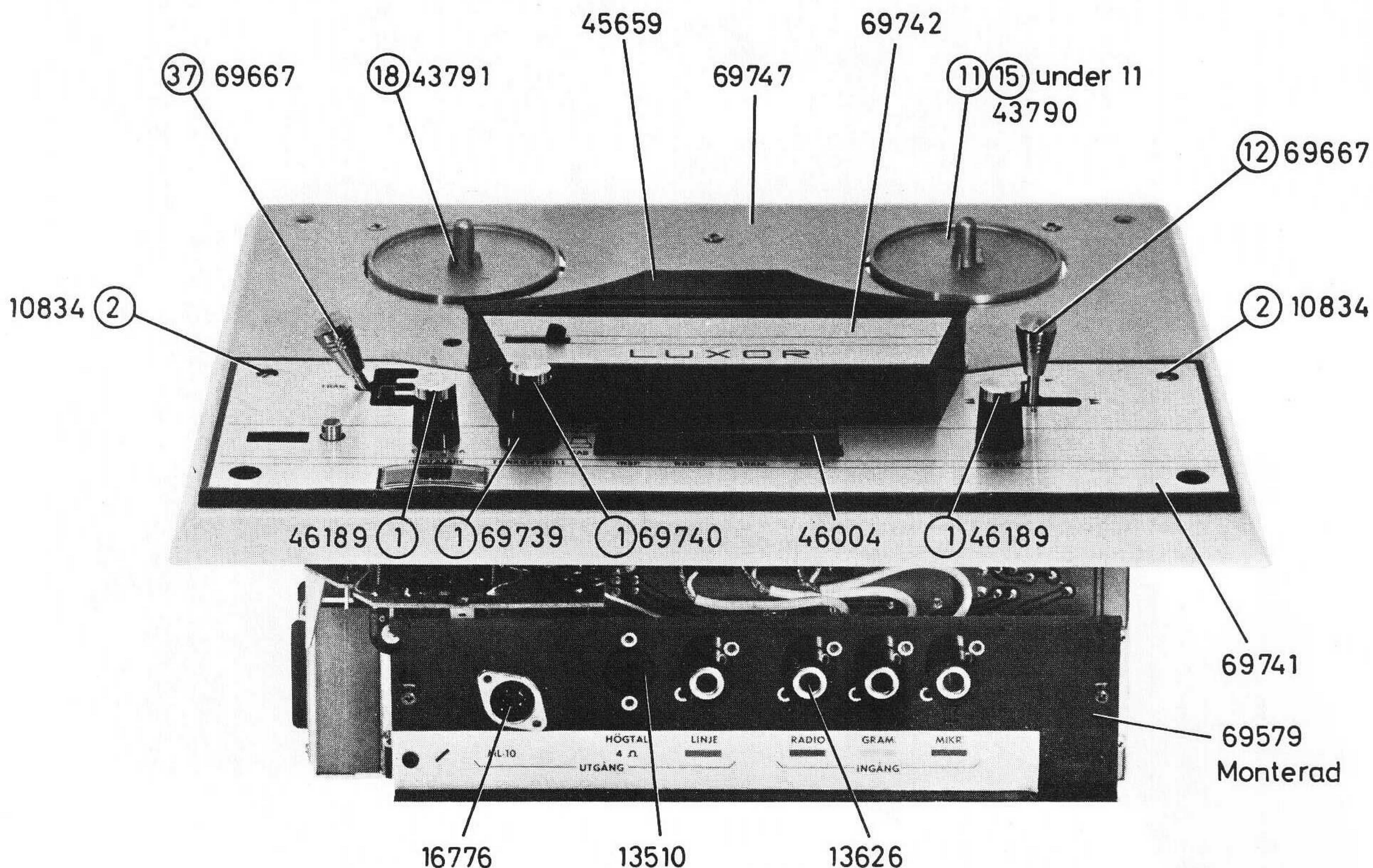

FIG. 1

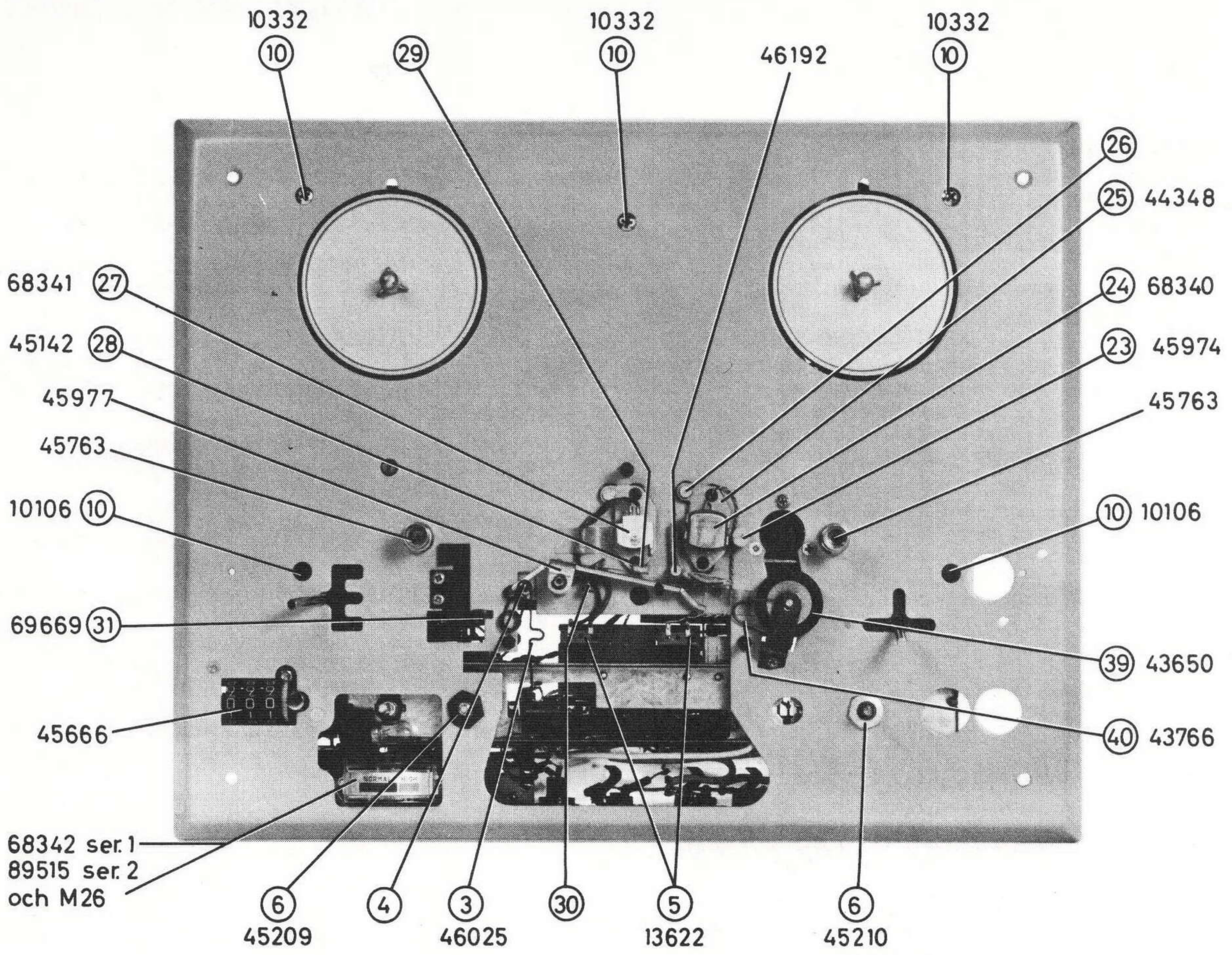

FIG. 2

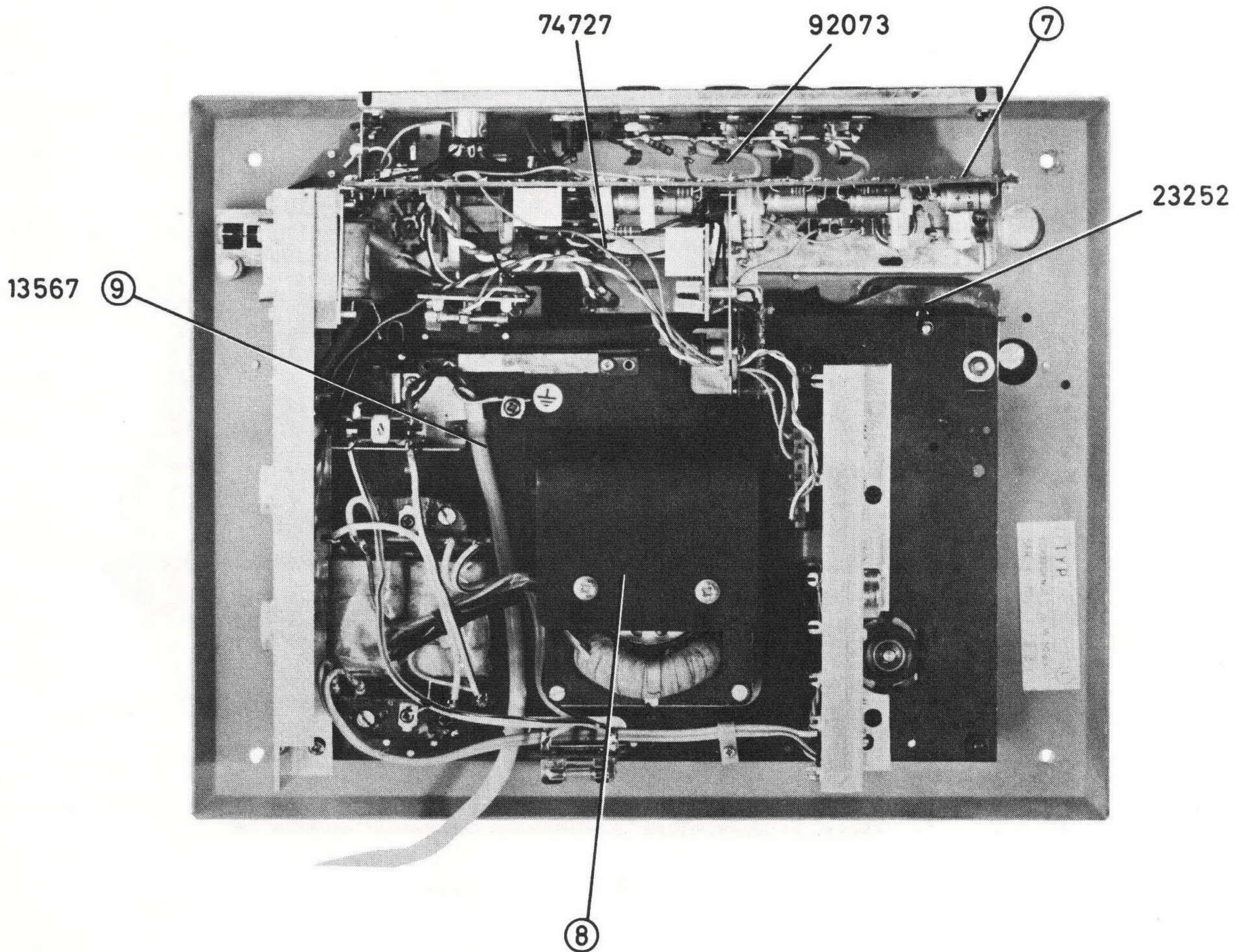

FIG. 3

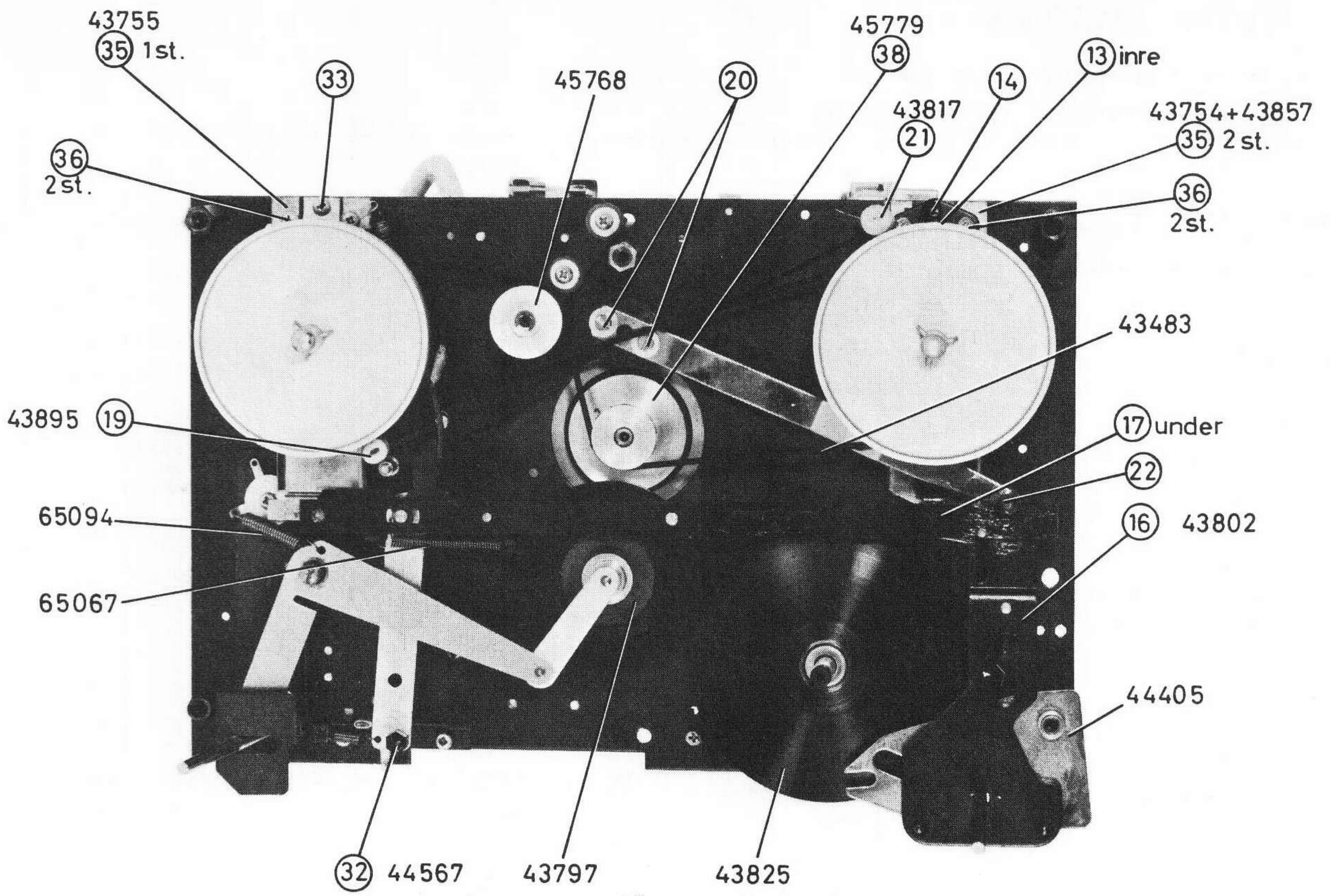

FIG. 4

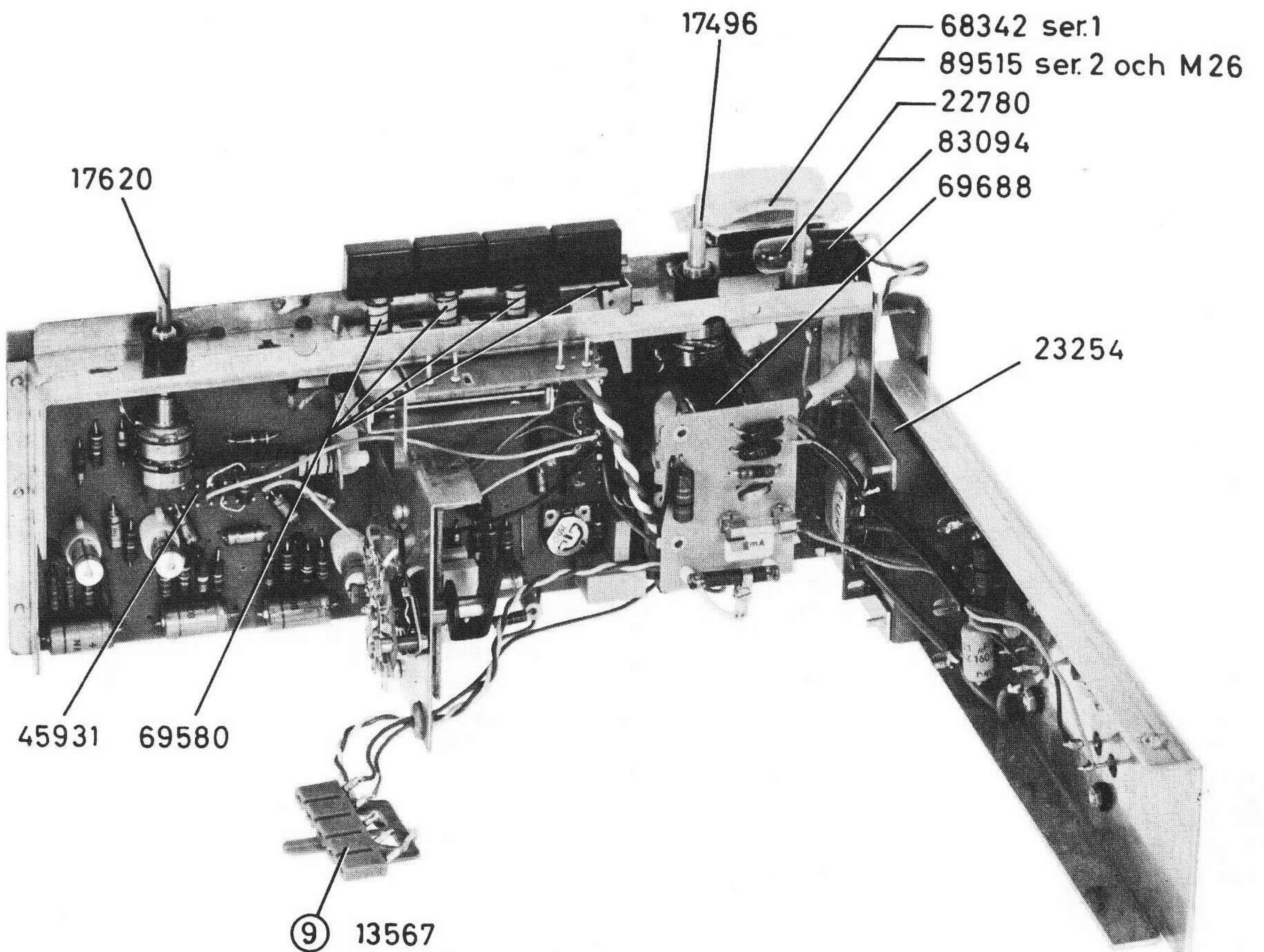

FIG. 5

KOPPLINGSSCHEMA

BC 114

BC108C
alt. BC 114

BC 113

BC 115 (rö)

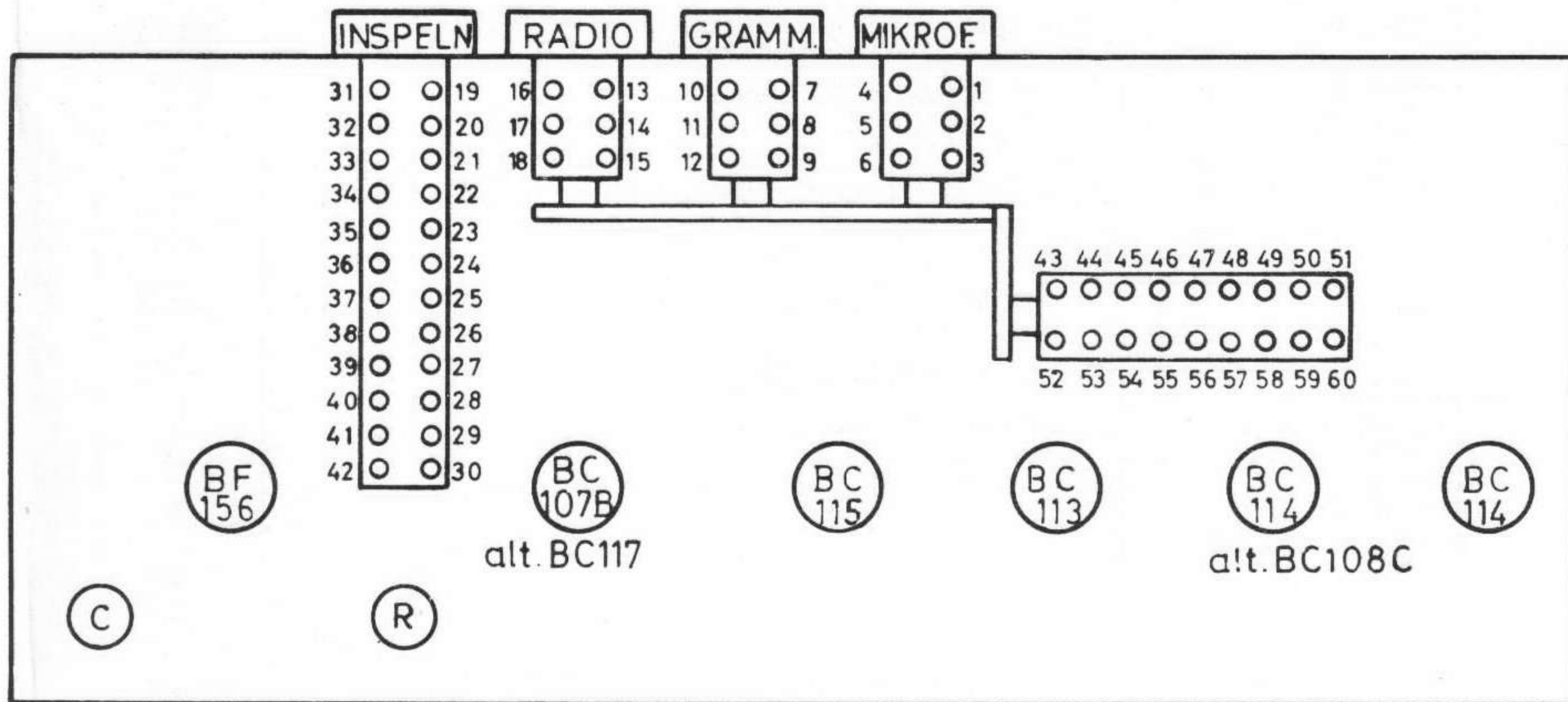
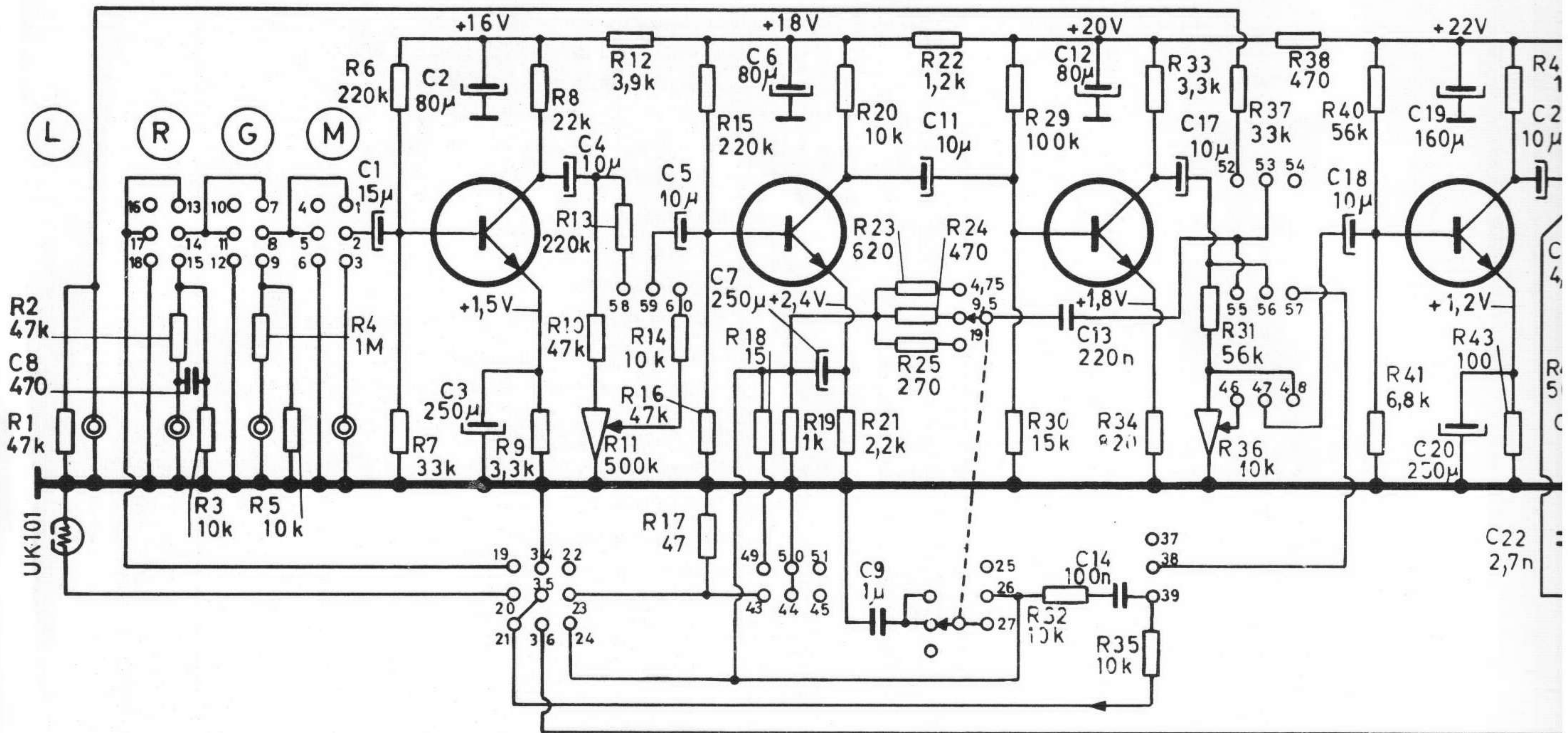

TRIMNING AV OSCILLATORN

Oscillatorn svänger med en frekvens av ca 85 kHz

Spänningsvärdena inom parentes gäller svängande oscillator.

1) HF-spänningen för radering skall vara $15 \pm 0,5$ volt och är reglerbar genom inställning av trimmotståndet R64.

2) HF-spänningen för förmagnetisering skall vara $12,5 \pm 0,5$ volt och är reglerbar genom inställning av trimkondensatorn C30.

AVSPELN.	FÖRSTÄRK	INSPELN.	RADIO	GRAMM.	MIKROF.
1-2	19-20	20-21	1-2	1-2	2-3
4-5	22-23	23-24	4-5	4-5	5-6
7-8	25-26	26-27	7-8	8-9	7-8
10-11	28-29	29-30	10-11	11-12	10-11
13-14	31-32	32-33	14-15	13-14	13-14
16-17	34-35	35-36	17-18	16-17	16-17
19-20	37-38	38-39			
22-23	40-41	41-42			
25-26	44-45	44-45			
28-29	47-48	47-48			
31-32	50-51	50-51			
34-35	53-54	53-54			
37-38	56-57	56-57			
40-41	59-60	59-60			
43-44					
46-47					
49-50					
52-53					
55-56					
58-59					

Nr	Vö
1	1
2	8
3	25
4	1
5	1
6	8
7	25
8	47
9	
10	
11	1
12	8
13	22
14	10
15	
16	
17	1
18	1
19	16
20	25
21	1
22	
23	
24	4
25	
26	3
27	33
28	1
29	
30	45
31	2
32	10
33	3
34	
35	10
36	25
37	10
38	
39	
40	

BC 107 B alt. BC 117 2x AD149(V) alt. 2x AD131(V) BF156 TI 3027

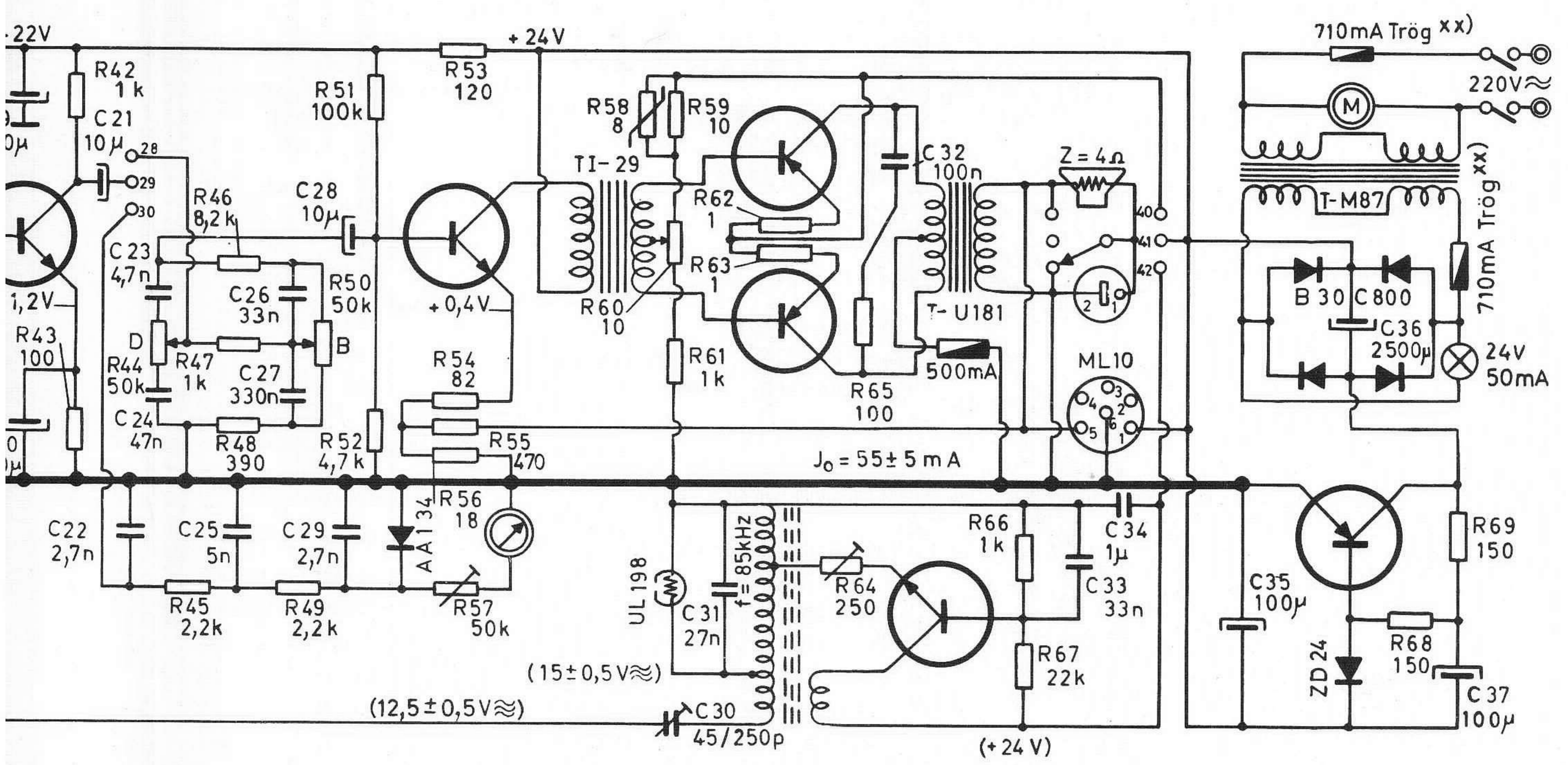

Kondensatorer (C)

Nr	Värde	Tol±%	Sp. V.	Mat.	Det. nr
1	15 μF	-20+50	10	Tantal	12706
2	80 μF	-10+50	25	Elyt	21585
3	250 μF	-10+50	4	"	21583
4	10 μF	-10+50	16	"	21961
5	10 μF	-10+50	16	"	21961
6	80 μF	-10+50	25	"	21585
7	250 μF	-10+50	4	"	21583
8	470 pF	5	160	Polyst.	21272B
9	1 μF	10	100	Polyest.	21001
10					
11	10 μF	-10+50	16	Elyt	21961
12	80 μF	-10+50	25	"	21585
13	220 nF	10	100	Polyest.	21024
14	100 nF	10	100	"	21023
15					
16					
17	10 μF	-10+50	16	Elyt	21961
18	10 μF	-10+50	16	"	21961
19	160 μF	-10+50	25	"	21584
20	250 μF	-10+50	4	"	21583
21	10 μF	-10+50	16	"	21961
22	2,7 nF	10	63	Polyst.	21015
23	4,7 nF	10	160	Polyest.	12600
24	47 nF	10	160	"	12613B
25	5 nF	10	63	Polyst.	21847
26	33 nF	10	160	Polyest.	12602
27	330 nF	10	250	"	21332
28	10 μF	-10+50	16	Elyt	21961
29	2,7 nF	10	63	Polyst.	21015
30	45/250pF		500	Trimmer	21017
31	27 nF	2,5	63	Polyst.	21002
32	100 nF	10	160	Polyest.	21484B
33	33 nF	10	250	"	21000
34	1 μF	10	100	"	21001
35	100 μF	-20+50	35	Elyt	21070
36	2500 μF	-20+50	35	"	21141
37	100 μF	-20+50	35	"	21070
38					
39					
40					

Motstånd (R)

Nr	Värde	Tol±%	BelW	Mat.	Det. nr
1	47 kΩ	5	0,5		29219
2	47 kΩ	5	0,5		29219
3	10 kΩ	5	0,5		20136
4	1 MΩ	5	0,5		29389
5	10 kΩ	5	0,5		20136
6	220 kΩ	5	0,33	Keram.	29534A x)
7	33 kΩ	5	0,33	"	29533A x)
8	22 kΩ	5	0,33	"	29532A x)
9	3,3 kΩ	5	0,33	"	29531A x)
10	47 kΩ	5	0,5		29219
11	500 kΩ	Kurva1		Potent.	17626
12	3,9 kΩ	5	0,33	Keram.	29539A x)
13	220 kΩ	5	0,5		29387
14	10 kΩ	5	0,5		20136
15	220 kΩ	5	0,5		29387
16	47 kΩ	5	0,5		29219
17	47 Ω	5	0,5		29277
18	15 Ω	5	0,5		29500
19	1 kΩ	5	0,5		20942
20	10 kΩ	5	0,5		20136
21	2,2 kΩ	5	0,5		20624
22	1,2 kΩ	5	0,5		20676
23	620 Ω	5	0,5		29550
24	470 Ω	5	0,5		20975
25	270 Ω	5	0,5		20009
26					
27					
28					
29	100 kΩ	5	0,5		20954
30	15 kΩ	5	0,5		20949
31	56 kΩ	5	0,5		29294
32	10 kΩ	5	0,5		20136
33	3,3 kΩ	5	0,5		29129
34	820 Ω	5	0,5		29072
35	10 kΩ	5	0,33	Keram.	29538A x)

Motstånd (R)

Nr	Värde	Tol±%	BelW	Mat.	Det. nr
36	10 kΩ	Kurva1		Potent.	TandemR11
37	33 kΩ	5	0,5		20625
38	470 Ω	5	0,5		20975
39					
40	56 kΩ	5	0,5		29294
41	6,8 kΩ	5	0,5		20917
42	1 kΩ	5	0,5		20942
43	100 Ω	5	0,5		29295
44	50 kΩ	Kurva3		Potent.	17496
45	2,2 kΩ	5	0,5		20624
46	82 kΩ	5	0,5		20130
47	1 kΩ	5	0,5		20942
48	390 Ω	5	0,5		20925
49	2,2 kΩ	5	0,5		20624
50	50 kΩ	Kurva3		Potent.	DubbelR44
51	100 kΩ	5	0,5		20954
52	4,7 kΩ	5	0,5		20946
53	120 Ω	5	0,5		29241
54	82 Ω	5	0,5		20121
55	470 Ω	5	0,5		20975
56	18 Ω	5	0,5		29535
57	50 kΩ	Kurva3		Potent.	17617
58	8 Ω	20	1,0	NTC	29551
59	10 Ω	5	0,5		29552
60	10 Ω	10	1,0	Trädlind.	29514
61	1 kΩ	5	1,0	Keram.	29537A
62	1 Ω	5	0,5	Trädlind.	29280
63	1 Ω	5	0,5	"	29280
64	250 Ω	Kurva3		Potent.	17575
65	100 Ω	5	2,0	Keram.	29536A
66	1 kΩ	5	0,5		20942
67	22 kΩ	5	0,5		20950
68	150 Ω	10	1,0	Keram.	20741A
69	150 Ω	10	1,0	"	20741A
70					

x) Högstabla med låg brusnivå
xx) 630mA Trög kan förekomma