

LUXORSERVICEANVISNING
HUOLTOOHJE**SKANTIC**

12092411 POPULAR

12092412 SOPRAN

Kassettbandspelare 1209241 serie 1
Kasettinauhuri 1209241 sarja 1Februari
Helmikuu 1975

TEKNISKA DATA

TEKNISET TIEDOT

Driftspänning
Käyttöjännite

220 V, 50 Hz

Frekvensområde
TaajuusalueLSHM 40 - 10000 Hz
CrO₂ 40 - 12500 Hz (DIN 45500)Distorsion vid 1000 Hz
Särö 1000 Hz:llä

< 1,0 %

Störavstånd
HäiriötäisyysLSHM 45 dB, CrO₂ 46 dBÖverhörning mellan höger och vänster kanal
Oikean ja vasemman kanavan välinen ylikuulu-
minen

≥ 20 dB

Raderdämpning vid 1000 Hz
Vaimennus äänityksen pyyhinnässä 1000 Hz:llä

≥ 55 dB

Svajning
Huojuunta

± 0,35 %

Hastighetsavvikelse
Nopeuspoikkeama

± 2 %

Snabbspolningshastighet
Pikakelausnopeus

90 s (C-60)

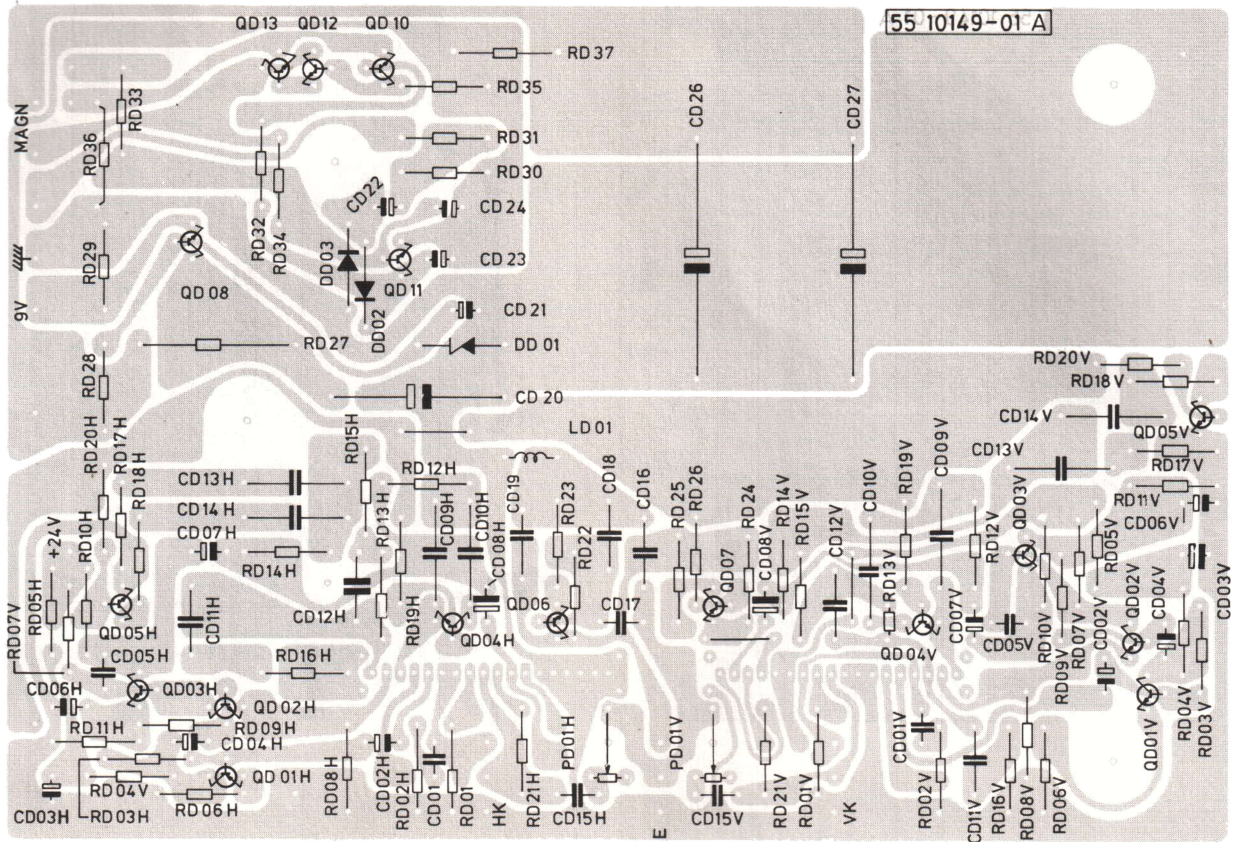

KOMPONENTSIDA
KOMPONENTTIPUOLI

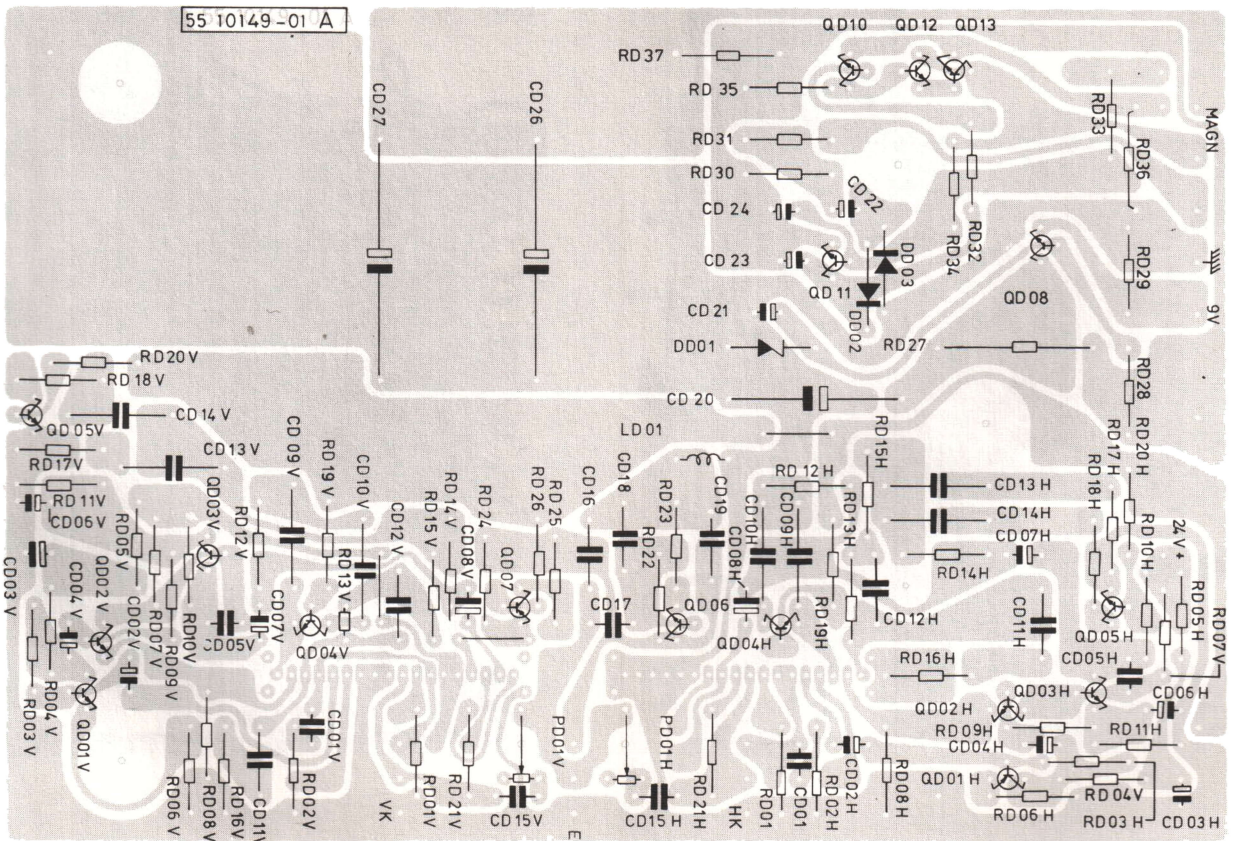

FOLIESIDA
FOLIOPUOLI

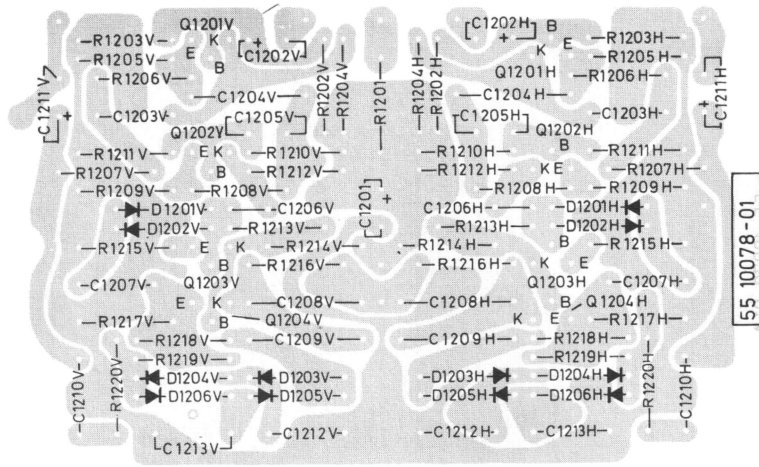

KOMPONENTSIDA
KOMPONENTTIPUOLI

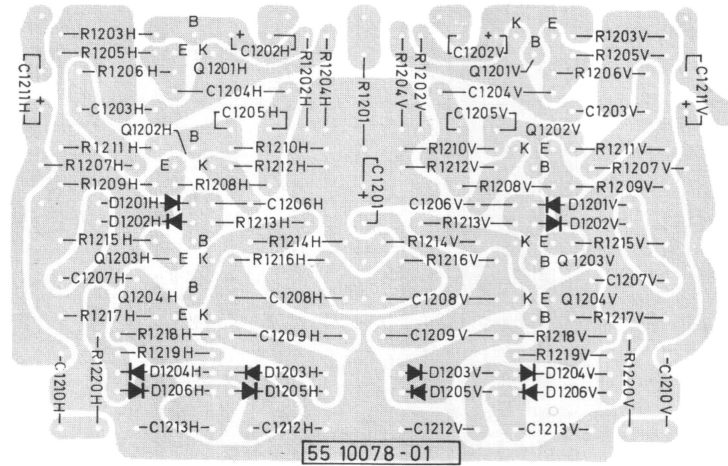

FOLIESIDA
FOLIOPUOLI

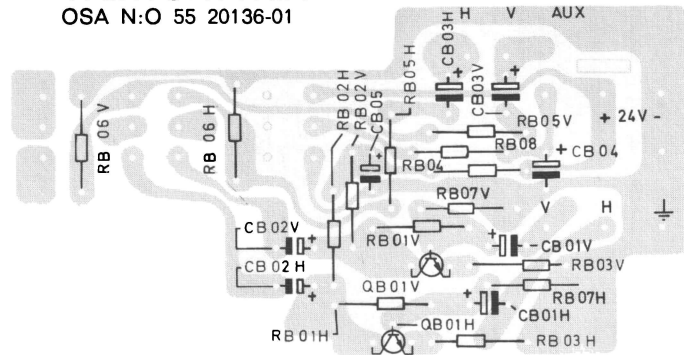

KOMPONENTSIDA
KOMPONENTTIPUOLI

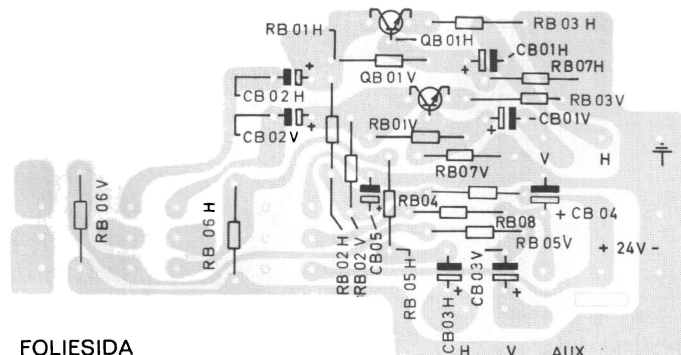

FOLIESIDA
FOLIOPUOLI

55 10136 - 01A

55 10136 - 01A

KOMPONENTSIDA
 KOMPONENTTIPUOLI

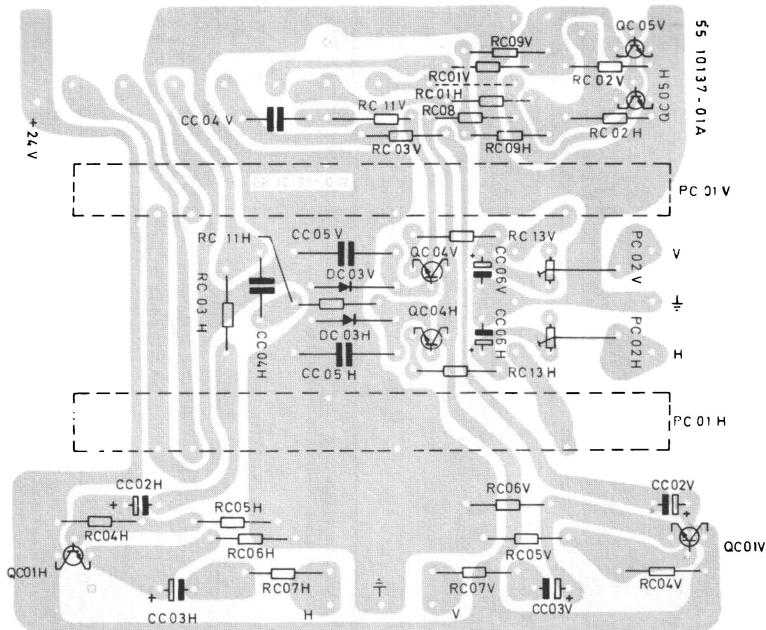

FOLIESIDA
 FOLIOPUOLI

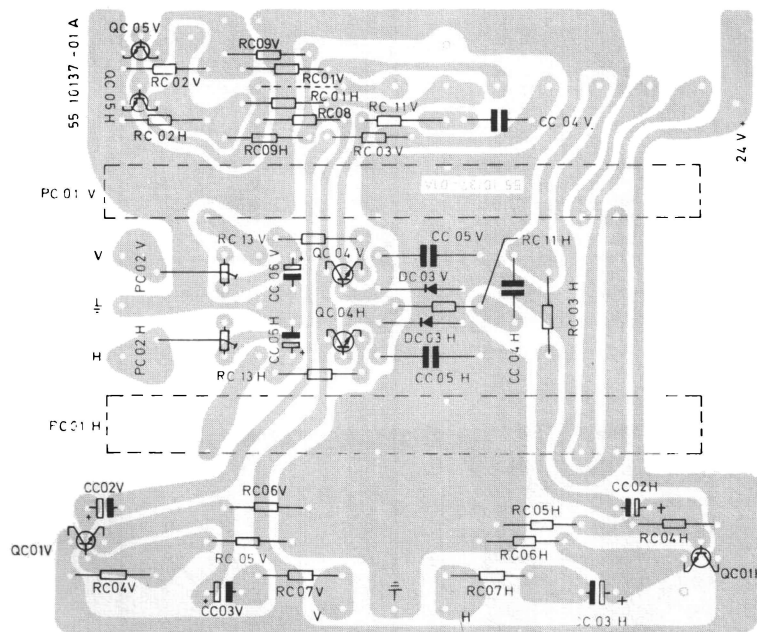

KRETSKORT
 NÄTDEL
 ART.NR 55 20135-01

PIIRIKORTTI
 VERKKO-OSA
 OSA N:O 55 20135-01

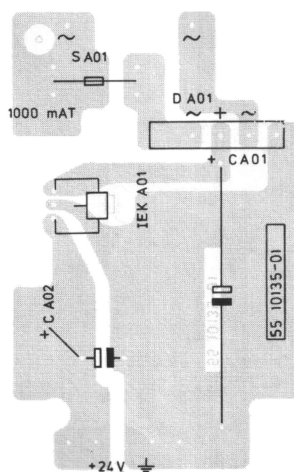

KOMPONENTSIDA
 KOMPONENTTIPUOLI

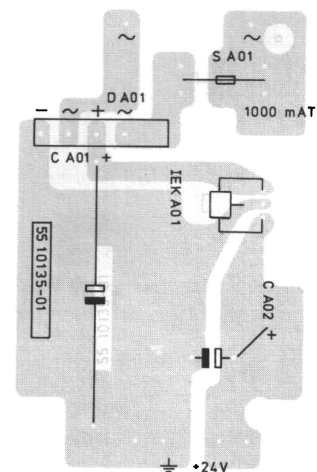

FOLIESIDA
 FOLIOPUOLI

Smärre avvikelser från schemat kan förekomma på grund av ändringar företagna under produktionen.

Spänningar uppmätta med rörvoltmeter.

Minor deviations from the circuit diagram may occur due to alterations during production.

Voltage are measured with an electronic voltmeter.

Kleine Abweichungen dieses Schaltschemas können aufgrund von Änderungen während der Produktion vorkommen.

Spannungen mit Röhren-voltmeter gemessen.

Kytäkaavassa saattaa ilmetä jaitakin poikkeuksia johtuen valmistuksen aikana tehdystä muutoksista.

Mittaukset tehty putkivoltmittarilla

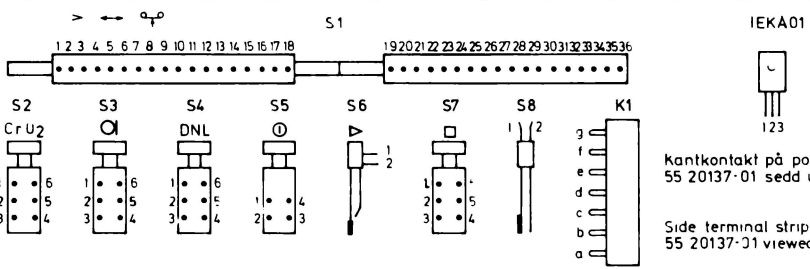
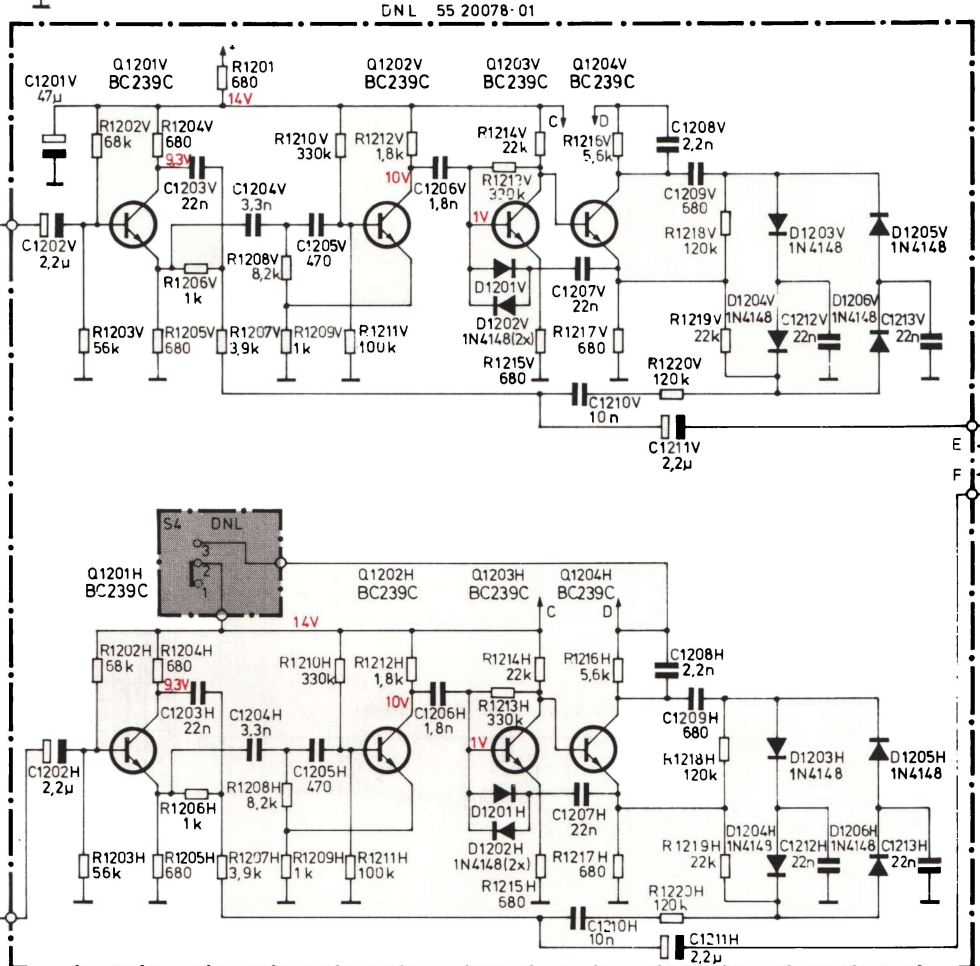
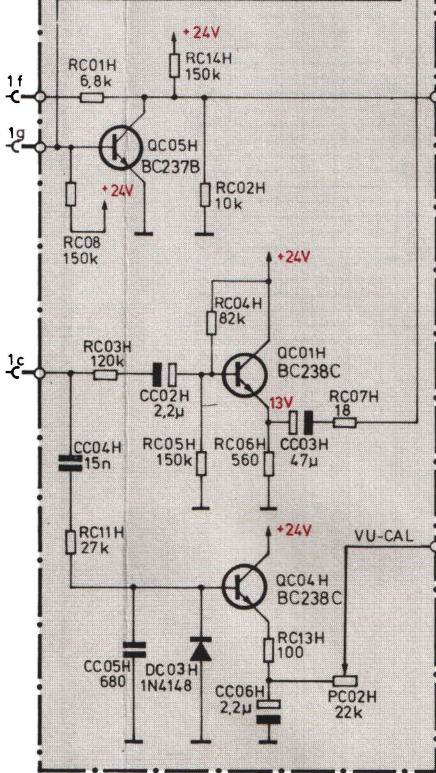
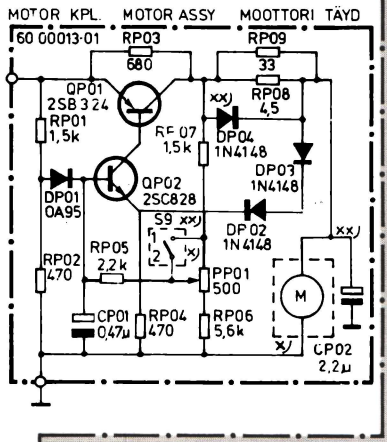
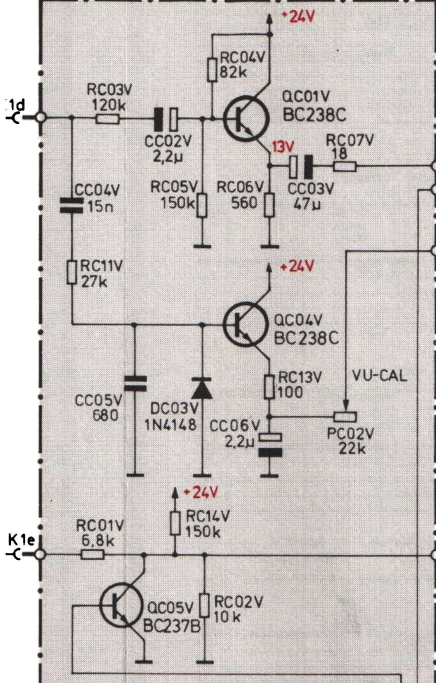

Umk ritade i läge avspelnning, normalband, ej DNL. Mikrofonomk. S3 i läge ej intryckt.

Kantkontakt på pot. platta 55 20137-01 sedd uppifrån.

Switch shown in position playback standard tape, no DNL. Microfon - switch S3 in not depressed position.

Seitenkontakt auf der Pot-Platte 55 20137-01 von oben gesehen.

Umschalter gezeichnet in Lage, Wiedergabe, Normalband, nicht DNL. Mikrofon - Taste S3 in nicht eingedrückter Lage.

Koskettimet pot. levyssä 55 20137-01 ylhäältä katsottu.

Yliheittimet asennossa toisto normaalinauha, ilman DNL. Mikrofoniyliheitin S3 asennossa ei painettu

Infot senare produktion Added in later production
Olettu käytäntöön myöhem- Später in der Produktion eingeführt
paan valmistukseen

KOPPLINGSSCHEMA KYTKINKAAVA

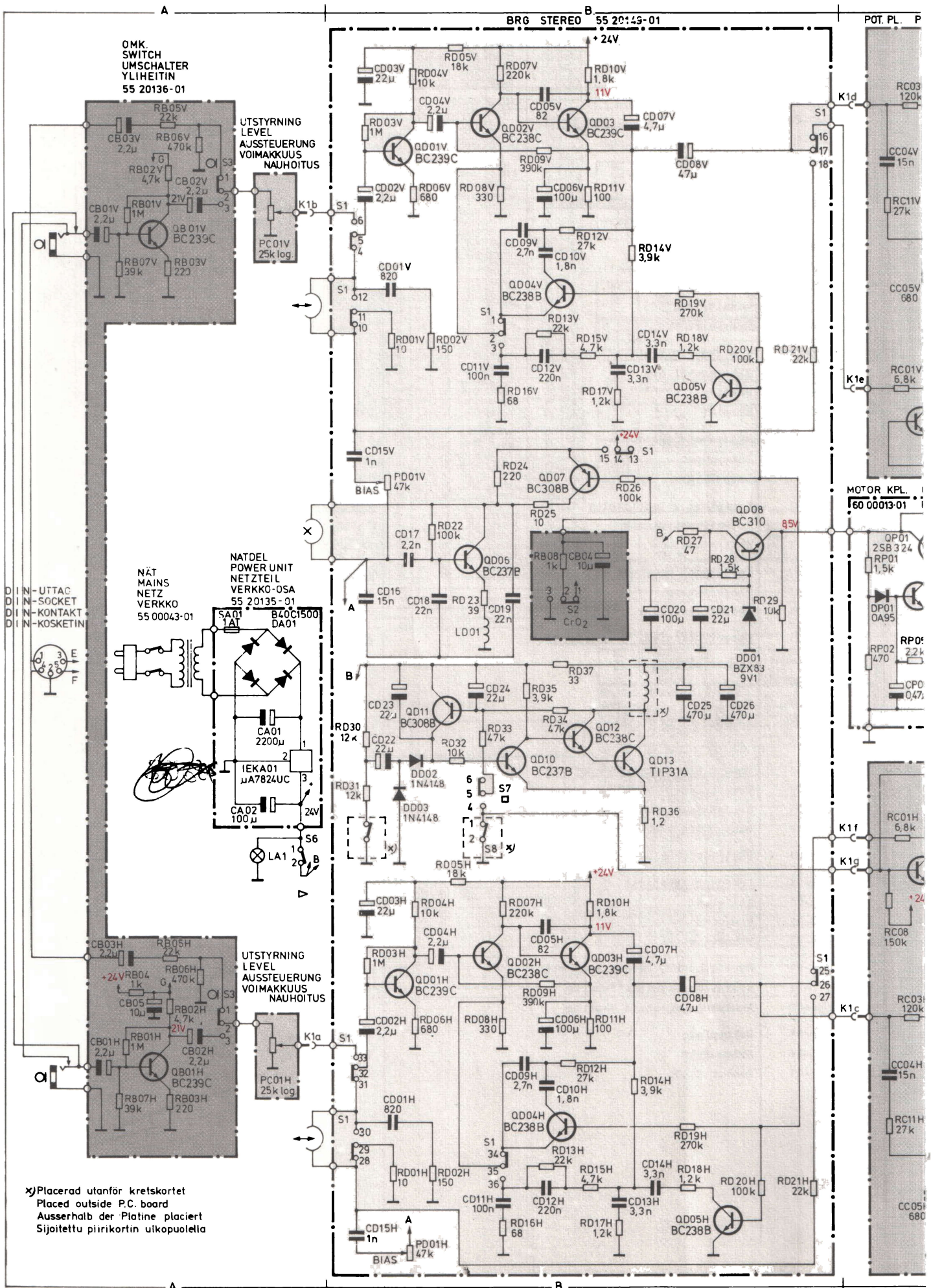

(R) Motstånd Resistors Widerstände Vastukset

Table with columns: Nr. No., Art nr Part No., Värd Value, Tol. %%, Mat. Mat., Bel. W Dissipat., Pos. Pos. Rows include parts like 61 29004-01, 61 29265-01, etc.

(C) Kondensatorer Capacitors Kondensatoren Kondensattorit

Table with columns: Nr. No., Art nr Part No., Värd Value, Tol. %%, Mat. Mat., Sp V V, Pos. Pos. Rows include parts like 62 21141-01, 62 21308-01, etc.

(P) Potentiometrar Potentiometers Potentiometer Potentiometri

Table with columns: Nr. No., Art nr Part No., Värd Value, Funktion Funktion, Pos. Pos. Rows include parts like 61 60031-01, 61 17704-01, etc.

(L) Lampor Lamps Lampen Lamput

Table with columns: Nr. No., Art nr Part No., Värd Value, Pos. Pos. Rows include part 65 30015-01.

(I) Spolar Coils Spulen Kelat

Table with columns: Nr. No., Art nr Part No., Benämning Description, Pos. Pos. Rows include part 59 10025-01.

(IEK) Integrerade elektroniska kretsar Integrated circuits IC: Kieise

Table with columns: Nr. No., Art nr Part No., Typ Type, Pos. Pos. Rows include part 64 50005-01.

(S) Sakringar Fuses Sicherungen Sulakkeet

Table with columns: Nr. No., Art nr Part No., Värd Value, Pos. Pos. Rows include part 65 82669-01.

(Q) Transistorer Transistors Transistoren Transistoreita

Table with columns: Nr. No., Art nr Part No., Typ Type, Pos. Pos. Rows include parts like 65 10008-01, 63 10010-01, etc.

(D) Dioder Diodes Dioden Diodit

Table with columns: Nr. No., Art nr Part No., Typ Type, Pos. Pos. Rows include parts like 65 40031-01, 65 08824-01, etc.

66 89241-01

(R) Motstånd Resistors Widerstände Vastukset

Table with columns: Nr. No., Art nr Part No., Värd Value, Tol. ±%, Mat. Mat., Bel. W KuomW, Pos. Pos. Rows include B1-B7, C1-C7, D1-D14, D15-D27, P1-P9, 1201-1220.

(C) Kondensatorer Capacitors Kondensatoren Kondensattoriit

Table with columns: Nr. No., Art nr Part No., Värd Value, Tol. ±%, Mat. Mat., Sp V Jänn V, Pos. Pos. Rows include A1-A2, B1-B5, C1-C6, D1-D17, P1-P2, 1201-1207.

(D) Dioder Diodes Dioden Diodit

Table with columns: Nr. No., Art nr Part No., Typ lype, Pos. Pos. Rows include A1, C3, D1-D3, P1-P4, 1201-1206.

(P) Potentiometrar Potentiometers Potentiometer Potentiometri

Table with columns: Nr. No., Art nr Part No., Värd Value, Funktion Function, Pos. Pos. Rows include C1-C2, D1, P1.

(L) Lampor Lamps Lampen Lamput

Table with columns: Nr. No., Art nr Part No., Värd Value, Pos. Pos. Row includes ka1.

(I) Spolar Coils Spulen Kelat

Table with columns: Nr. No., Art nr Part No., Benämning Description, Pos. Pos. Row includes D1.

(IEK) Integrerade elektroniska kretsar Integrated circuits IC-Kieise

Table with columns: Nr. No., Art nr Part No., Typ lype, Pos. Pos. Rows include A1.

(S) Säkringar Fuses Sicherungen Sulakkeet

Table with columns: Nr. No., Art nr Part No., Värd Value, Pos. Pos. Row includes A1.

(Q) Transistorer Transistors Transistoren Transistoreita

Table with columns: Nr. No., Art nr Part No., Typ lype, Pos. Pos. Rows include B1-B5, D1-D13, P1-P2, 1201-1204.

66 89241-01