



SERVICEBLAD FÖR SKIVSPELAR-  
CHASSI TYP HF-17K, HF-17M,  
HF-17KS, HF-17MS  
SERIE 1 - 2

**LUXOR**  
**RADIO**

INGÅR I FÖLJANDE:

LUXOR SKANTIC  
HF-173 K HF-173 KS  
HF-173 M HF-173 MS

.....

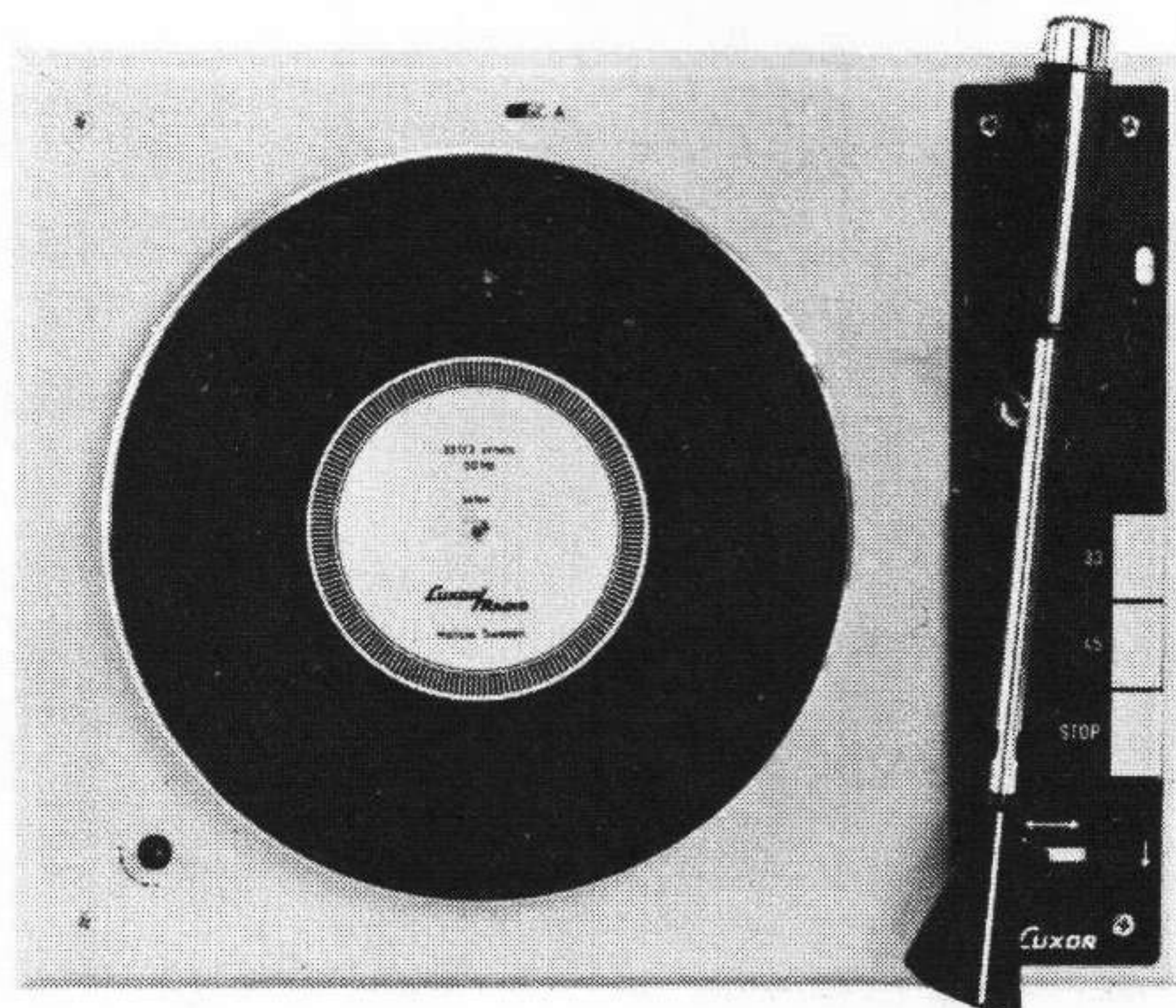

SEPTEMBER 1969

TEKNISKA DATA

	<u>HF-17M</u>	<u>HF-17K</u>
NÄTSPÄNNING	220 VOLT 50 HZ	220 VOLT 50 HZ
BELASTNING	47 KOHM	1 MOHM
NÅLTRYCKSKRAFT	2,5 POND	SERIE 1: 4 - 4,5 POND SERIE 2: 2,5 - 3 POND
FREKVENSSOMRÅDE	20 - 14000 HZ ± 2 DB	40 - 14000 HZ ± 2 DB
KANALISOLERING VID 1000 HZ	20 DB	20 DB
KÄNSLIGHET	1 mV / CM / SEK	50 mV / CM / SEK
EFTERGIVENHET	15 x 10 <sup>-6</sup> CM / DYN	SERIE 1: 5,2 x 10 <sup>-6</sup> CM/DYN SERIE 2: 13 x 10 <sup>-6</sup> CM/DYN
STÖRAVSTÅND (DIN 45539)	- 55 DB	- 55 DB
SVAJNING (DIN 45507)	- ± 0,12 %	- ± 0,12 %

UTRUSTNING

TVÅ HASTIGHETER: 33 1/3 OCH 45 VARV/MIN  
FININSTÄLLNING AV HASTIGHETERNA  
TONARM MED MAGNETISK RESP. KRISTALLPICKUP  
NÅLSPETS AV DIAMANT  
AUTOMATIK:  
LYFTNING OCH NEDSÄTTNING AV TONARMEN OCH STOPP VID SLUTSPELAD SKIVA  
AUTOMATIKEN KAN I BÅDA FALLEN BORTKOPPLAS  
SKIVTALLRIK: VIKT 1,4 KG  
INDIKERINGSSKALA FÖR TONARMENS LÄGE PÅ SKIVAN



# JUSTERINGSANVISNINGAR

## 1. INSTÄLLNING AV MOTORAXELNS ANLIGGNINGSKRAFT VID 33 1/3 V/MIN OCH 45 V/MIN.

TRYCK NED KNAPPEN FÖR 33 1/3 V/MIN OCH JUSTERA ANSLAGSPLÅTEN (1) FIG. 1, SÅ ATT EN KRAFT AV 75 - 80 POND ERHÅLLES, DÅ EN MÄTKLOCKA ANSÄTTES ENL FIG (2). REGLERA MOTORNS HASTIGHET MED HASTIGHETSREGLAGET (2) ENL FIG (1) EFTER APPARATENS STROBOSKOPSKIVA, SÅ ATT HASTIGHETEN BLIR SÅ EXAKT SOM MÖJLIGT, DVS STROBOSKOPBILDEN STÅR STILLA.

OM FJÄDERKRAFTEN MÅSTE ÄNDRAS AVSEVÄRT, KAN DET VARA LÄMPLIGT ATT VRIDA FJÄDERFÄSTET (3) FIG 1 OCH HÄRIGENOM ERHÅLLA GROVJUSTERING.

INSTÄLLNINGARNA BÖR GÖRAS MED PÅLAGD GRAMMOFONSKIVA OCH MED RÄTT NÅLTRYCKSKRAFT.

STÄLL NU IN HASTIGHETEN 45 V/MIN OCH UNDERSÖK OM HASTIGHETEN ÄR RIKTIG. DEN FÅR AVVIKA ONOM DE TOLERANSER SOM ANGES AV LUXORS STROBOSKOPSKIVA MED TOLERANSER CA  $\pm 1,2\%$ . SKULLE HASTIGHETEN EJ LIGGA INOM ANGIVNA TOLERANSER, SKRUVA DÅ PÅ MUTTRARNA (4) IN ELLER UT PÅ MANÖVERSTÅNG (5) TILLS RÄTT HASTIGHET ERHÅLLES. MOTORAXELNS KRAFT MOT SKIVTALLRIKEN BRUKAR DÅ UPPGÅ TILL 120 - 140 POND.

KONTROLLERA DRAGET MELLAN MOTORAXEL OCH SKIVTALLRIKAR GENOM ATT STANNA SKIVTALLRIKEN, VARVID MOTORN OCKSÅ SKALL STANNA EFTER EN LÄTT SLIRNING MOT GUMMIYTORNA.

## 2. INSTÄLLNING AV LÅSARM (6) FÖR MOTOR.

MUTTRARNA PÅ MANÖVERSTÅNG (7) SKRUVAS TILL SÅ ATT DE NÄTT OCH JÄMNT LIGGER AN MOT MANÖVERPLÅTEN (8) PÅ TANGENTOMKOPPLAREN (9) DÅ MOTORN ÄR I LÅSLÄGE. SE FIG (1).

## 3. INSTÄLLNING AV STRÖMBRYTARE (10).

STRÖMBRYTARENS FÄSTPLÅT FÖRSKJUTES I SINA OVALA FÄSTHÅL, SÅ ATT BRYTAREN VID START- OCH STOPPMANÖVER MED OMKOPPLARENS TRYCKKNAPPAR SÄKERT SLÅR AV OCH TILL STRÖMMEN TILL MOTORN. SKRUVARNA DRAGES SEDAN FÖR GOTT OCH LACKAS.

## 4. INSTÄLLNING AV SKIVTALLRIKSBROMSEN.

ÄNDRING AV BROMSKRAFTEN MOT SKIVTALLRIKEN (11) FIG 2 GÖRES MED MUTTRARNA FÖR BROMSPLÅT (12) FIG 1. SPELAREN KÖRES PÅ 45 V/MIN. BROMSKRAFTEN ANPASSAS SÅ ATT SKIVTALLRIKEN ROTERAR CA 3/4 VARV SEDAN STOPPKNAPPEN NEDTRYCKTS. EFTER INSTÄLLNINGEN LÅSES MUTTRARNA MED LÅSLACK.

## 5. INSTÄLLNING AV AUTOMATISKT STOPP.

AUTOMATISKA STOPPETS VERKNINGSOMRÅDE BESTÄMS AV LÄGET AV STÅNG (13). DENNA REGLERAS GENOM ATT MANÖVERARM (14) PÅ LÄGESSKIVA (15) VRIDES I FÖRHÅLLANDE TILL TONARMEN. LÅSES MED STOPPSKRUVARNA I TONARMENS NAV. STÅNG (13) SKALL NORMALT VARA MONTERAD I MITTENHÅLET PÅ ARMEN.

OBSERVERA: FJÄDERN (16) FÅR EJ VIDRÖRA STÅNG (13) UNDER SPELNING. DEN BÖR LIGGA 0,1 - 0,2 MM FRÅN STÅNGEN.



## 6. INSTÄLLNING AV LÄGESSKIVA.

LÄGESSKIVAN (15) INSTÄLLES SÅ ATT DEN GRADERADE SKALAN VISAR 0, DÅ TONARMEN BEFINNER SIG I INGÅNGSSPÅRET PÅ EN 30 CM:S GRAMMOFONSKIVA. SKRUVEN (17) PÅ LÄGESSKIVAN LOSSAS, OCH SKIVAN VRIDES I RÄTT LÄGE, VAREFTER SKRUVEN TILLDRAGES OCH LACKAS.

## 7. INSTÄLLNING AV TONARMSLYFTEN.

NEDSÄTTNING AV TONARMEN KAN SKE MANUELLT ELLER AUTOMATISKT.

UPPLYFTNING AV TONARMEN SKER ALLTID AUTOMATISKT DÅ SPELAREN STOPPAS.

INSTÄLLNING. FÖRUTSÄTTNING: NÅLTRYCKSKRAFTEN RÄTT INSTÄLLD.

DEN MANUELLA LYFTRATTEN INSTÄLLD PÅ ↓ . MANÖVERKNAPPARNA EJ NEDTRYCKTA.

- A) INSTÄLL NÅLHÖJDEN ÖVER SKIVAN GENOM ATT JUSTERA SKRUVEN (18) PÅ LYFTARM (19) SÅ ATT NÅLSPETSENS HÖJD ÖVER SKIVAN BLIR 4 - 5 MM. SKRUVEN LÅSES MED LÅSLACK.
- B) TONARMENS RÖRELSEHASTIGHET NEDÅT REGLERAS GENOM FJÄDER (20), SOM PÅVERKAS AV FJÄDERNS FÄSTSKRUV (21). SKRUVEN LÅSES MED EN MUTTER PÅ BASPLATTANS ÖVERSIDA.
- C) TONARMENS RÖRELSE UPPÅT BESTÄMMES AV FJÄDER (22) PÅ LYFTARMEN (19). NÅGON JUSTERING BRUKAR EJ VARA NÖDVÄNDIG, MEN OM EN SÅDAN ÄNDOCK SKULLE ANSES PÅKALLAD, KAN MAN ÖKA ELLER MINSKA HASTIGHETEN GENOM ATT KLIPPA RESPEKTIVE DRA UT FJÄDERN.

OBS! VID KLIPPNING AV FJÄDERN BLIR DENNA STYVARE, VILKET GÖR ATT MANÖVERKNAPPARNA FÖR 33 OCH 45 V/MIN FORDRAR STÖRRE KRAFT FÖR NEDTRYCKNING.

## 8. INSTÄLLNING AV NÅLTRYCKSKRAFTEN.

RATTEN (23) FIG 3, BAKTILL PÅ TONARMEN VRIDES SÅ ATT NÅLTRYCKSKRAFTEN BLIR 2,5 - 3 POND, VILKET AVLÄSES PÅ EN MÄTKLOCKA, SOM ANSÄTTES PÅ LÄMPLIGT STÄLLE, OCH SOM HAR SAMMA AVSTÅND FRÅN TONARMSLAGRET SOM NÅLSPETSEN.

## 9. BYTE AV NÅL.

NÅLBYTE SKER GENOM ATT FATTA TAG I NÅLHÅLLAREN OCH DRA UT DENNA OCH DÄREFTER SKJUTA IN DEN NYA NÅLHÅLLAREN MED SIN NÅL.

## SMÖRJNINGSFÖRESKRIFTER.

### CHASSIET

LAGER FÖR SKIVTALLRIKSAXELN: STAPUTOLJA + MARFAK 0 FETT.

LAGER, MELLANHJUL: VACUUM OIL SAE 10.

LAGER, ANSLAGSARM AUT. STOPP: FÅR EJ INOLJAS.

LAGER, TONARMSAXEL: INGNIDES MED MOLYBDENDISULFID

ÖVRIGA LAGER OCH GLIDYTOR: FETT

OBS! STÅNG 90114 FÖR AUT. STOPP FÅR EJ SMÖRJAS UTOM VID KOPPLINGEN VID MANÖVERARMEN PÅ TONARMSAXELN.



MOTOR.

ROTORLAGER: VELOCITE NR 6

VÄXEL, HASTIGHETSOMSTÄLLNING: FETT

REGLERINGSARM 90024: FETT

TONARM.

REGLERINGSKRUVEN FÖR NÅLTRYCKET: FETT

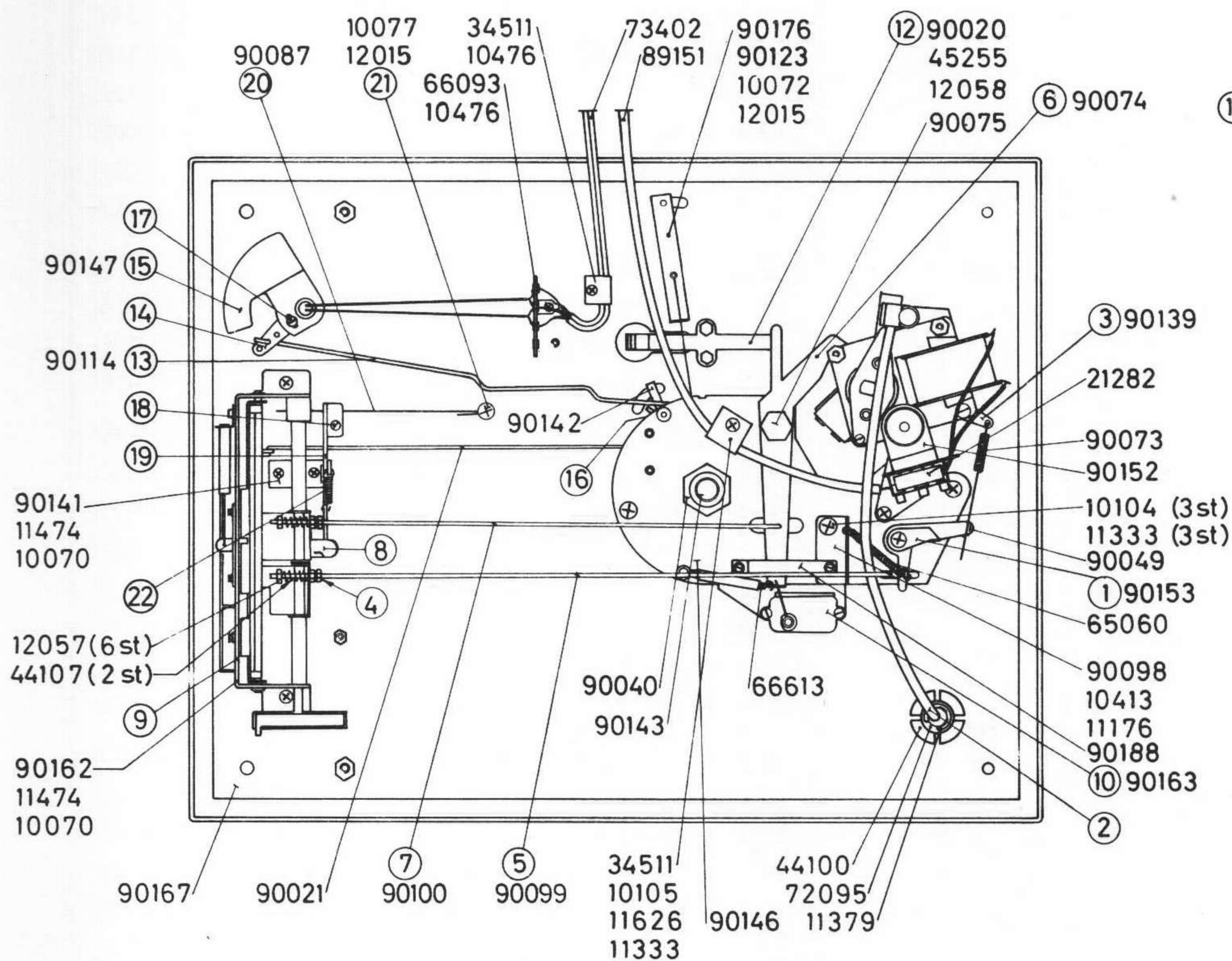

Fig. 1

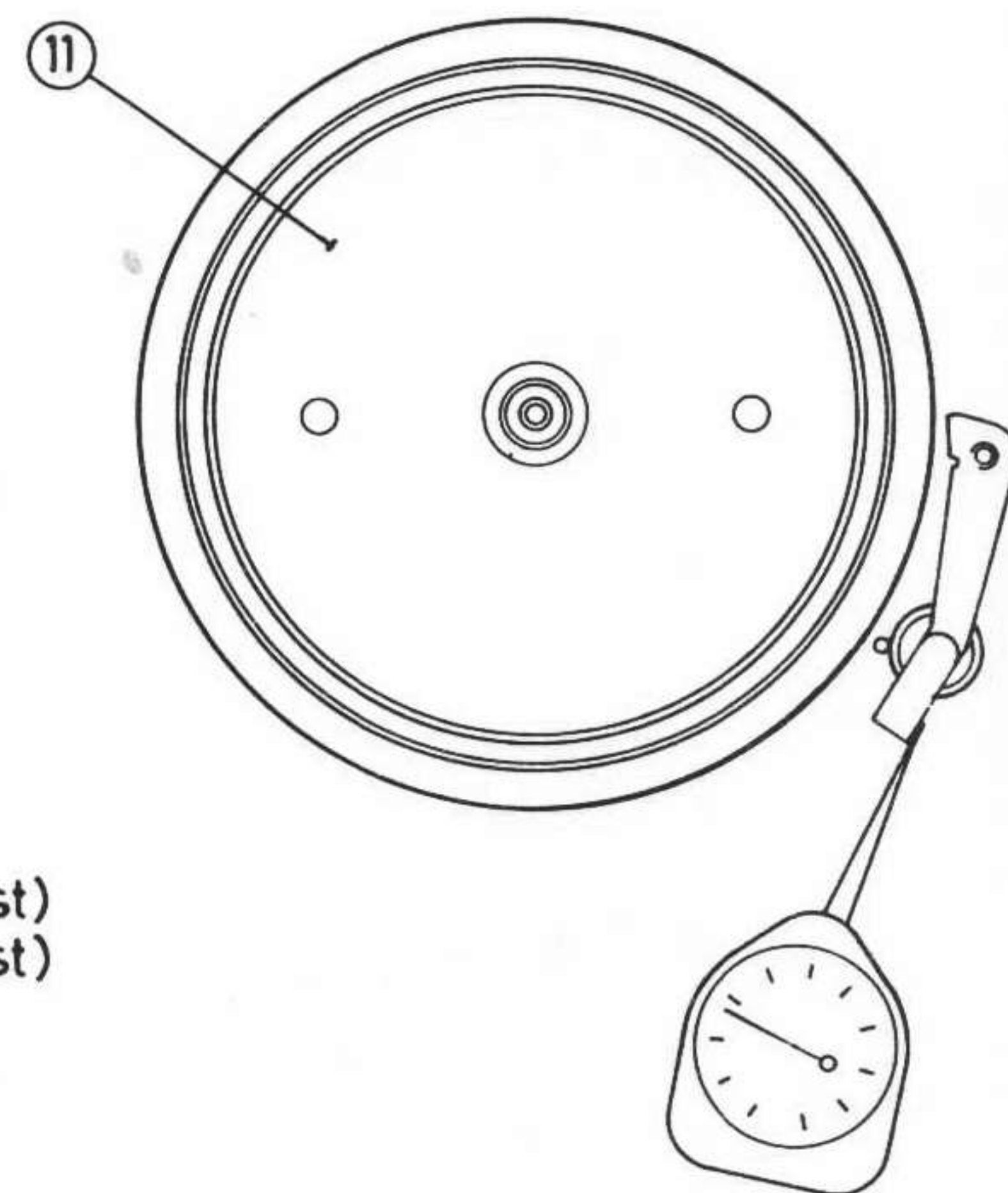

Fig. 2

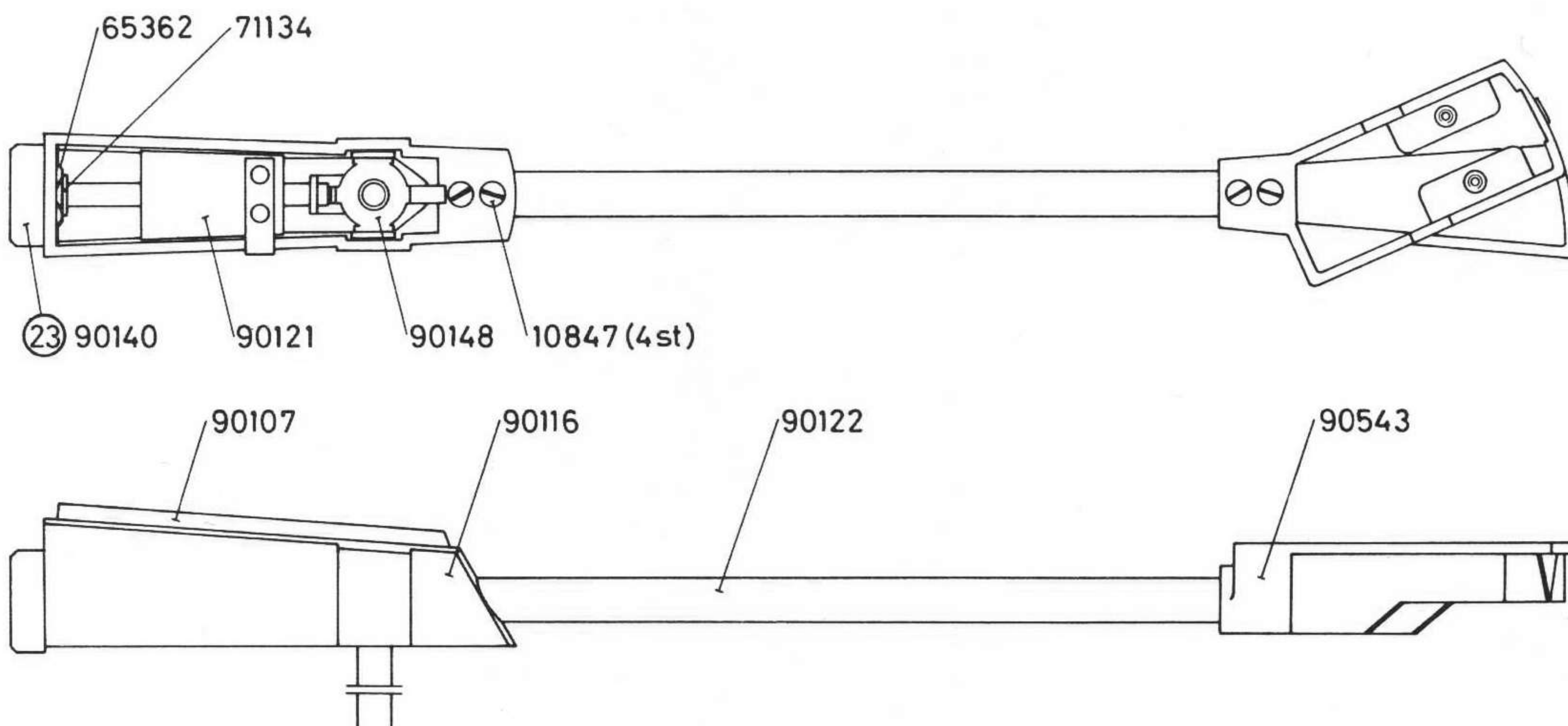

Fig. 3