



SERVICEBLAD FÖR SKIVSPELAR-  
CHASSI TYP HF 40, HF 40 S  
SERIE 1 OCH 2

LUXOR//RADIO

INGÅR I FÖLJANDE:

LUXOR	SKANTIC
HF 403	HF 403 S
.....	.....
.....	.....



APRIL 1970

#### TEKNISKA DATA

NÄTSPÄNNING: 220 VOLT 50 Hz  
BELASTNING: 47 KOHM  
NÅLTRYCKSKRAFT: 2,5 POND  
FREKVENSSOMRÅDE: 20 - 18000 Hz  $\pm$  3 dB  
KANALISOLERING VID 1000 Hz: CA 20 DB  
KÄNSLIGHET: 0,8 mV/CM/SEK  
EFTERGIVENHET:  $15 \times 10^{-6}$  CM/DYN  
STÖRAVSTÅND ENL. DIN 45539: 60 DB  
SVAJNING ENL. DIN 45507:  $\pm$  0,1%

#### UTRUSTNING

TVÅ HASTIGHETER 33 OCH 45 V/MIN.  
MANÖVRERING GENOM OLJEDÄMPAT TRYCKKNAPPSSYSTEM.  
FININSTÄLLNING AV HASTIGHETERNA CA  $\pm$  3%  
(STROBOSKOPSKIVA MEDFÖLJER)  
HORIZONTALT OCH VERTIKALT KULLAGRAD TONARM.  
REGLERBART NÄTTRYCK MED TILLHÖRANDE NÅLMIKROFON REKOMMENDERAS  
CA 2,5 POND.  
ANTISKATING  
MAGNETISK NÅLMIKROFON TYP FUJI ONKYO MODELL MM 102. DENNA ÄR LÄTT  
UTBYTBAR OCH SOM EXTRA TILLBEHÖR LEVERERAS SHURE M44-7. BÅDA HAR  
DIAMANTNÅLSPETS.  
AUTOMATISKT STOPP VID SKIVSLUT, SOM KAN BORTKOPPLAS OM NI SÅ ÖNS-  
KAR.  
AUTOMATISK HYDRAULISK TONARMSLYFT, SOM OCKSÅ KAN MANÖVRERAS  
MANUELLT.  
TUNG SKIVTALLRIK: INKLUSIVE DRIVTALLRIK 3 KG DIAMETER = 265 MM.

## JUSTERINGSANVISNINGAR

### 1. INSTÄLLNING AV MOTORAXELNS ANLIGGNINGSKRAFT VID 33 1/3 V/MIN OCH 45 V/MIN.

TRYCK NED KNAPPEN FÖR 33 1/3 V/MIN OCH JUSTERA ANSLAGSPLÅTEN (1) FIG. 1, SÅ ATT EN KRAFT AV 75 - 80 POND ERHÅLLES, DÅ EN MÄTKLOCKA ANSÄTTES ENL FIG (2). REGLERA MOTORN HASTIGHET MED HASTIGHETSREGLAGET (2) ENL FIG (1) EFTER APPARATENS STROBOSKOPSKIVA, SÅ ATT HASTIGHETEN BLIR SÅ EXAKT SOM MÖJLIGT, DVS STROBOSKOPSBILDEN STÅR STILLA.

OM FJÄDERKRAFTEN MÅSTE ÄNDRAS AVSEVÄRT, KAN DET VARA LÄMPLIGT ATT VRIDA FJÄDERFÄSTET (3) FIG 1 OCH HÄRIGENOM ERHÅLLA GROVJUSTERING.

INSTÄLLNINGARNA BÖR GÖRAS MED PÅLAGD GRAMMOFONSKIVA OCH MED RÄTT NÅLTRYCKSKRAFT.

STÄLL NU IN HASTIGHETEN 45 V/MIN OCH UNDERSÖK OM HASTIGHETEN ÄR RIKTIG. DEN FÅR AVVIKA INOM DE TOLERANSER SOM ANGES AV LUXORS STROBOSKOPSKIVA MED TOLERANSER CA  $\pm 1,2\%$ . SKULLE HASTIGHETEN EJ LIGGA INOM ANGIVNA TOLERANSER, SKRUVA DÅ PÅ MUTTRARNA (4) IN ELLER UT PÅ MANÖVERSTÅNG (5) TILLS RÄTT HASTIGHET ERHÅLLES. MOTORAXELNS KRAFT MOT SKIVTALLRIKEN BRUKAR DÅ UPPGÅ TILL 120 - 140 POND.

KONTROLLERA DRAGET MELLAN MOTORAXEL OCH SKIVTALLRIKAR GENOM ATT STANNA SKIVTALLRIKEN, VARVID MOTORN OCKSÅ SKALL STANNA EFTER EN LÄTT SLIRNING MOT GUMMIYTORNA.

### 2. INSTÄLLNING AV LÅSARM (6) FÖR MOTOR.

MUTTRARNA PÅ MANÖVERSTÅNG (7) SKRUVAS TILL SÅ ATT DE NÄTT OCH JÄMNT LIGGER AN MOT MANÖVERPLÅTEN (8) PÅ TANGENTOMKOPPLAREN (9) DÅ MOTORN ÄR I LÅSLÄGE. SE FIG (1).

### 3. INSTÄLLNING AV STRÖMBRYTARE (10).

STRÖMBRYTARENS FÄSTPLÅT FÖRSKJUTES I SINA OVALA FÄSTHÅL, SÅ ATT BRYTAREN VID START- OCH STOPPMANÖVER MED OMKOPPLARENS TRYCKKNAPPAR SÄKERT SLÅR AV OCH TILL STRÖMMEN TILL MOTORN. SKRUVARNA DRAGES SEDAN FÖR GOTT OCH LACKAS.

### 4. INSTÄLLNING AV SKIVTALLRIKSBROMSEN.

ÄNDRING AV BROMSKRAFTEN MOT SKIVTALLRIKEN (11) FIG 2 GÖRES MED MUTTRARNA FÖR BROMSPLÅT (12) FIG 1. SPELAREN KÖRES PÅ 45 V/MIN. BROMSKRAFTEN ANPASSAS SÅ ATT SKIVTALLRIKEN ROTERAR CA 3/4 VARV SEDAN STOPPKNAPPEN NEDTRYCKTS. EFTER INSTÄLLNINGEN LÅSES MUTTRARNA MED LÅSLACK.

### 5. INSTÄLLNING AV AUTOMATISKT STOPP.

AUTOMATISKA STOPPETS VERKNINGSOMRÅDE BESTÄMS AV LÄGET AV STÅNG (13). DENNA REGLERAS GENOM ATT MANÖVERARM (14) PÅ LÄGESSKIVA (15) VRIDES I FÖRHÅLLANDE TILL TONARMEN. LÅSES MED STOPPSKRUVARNA I TONARMENS NAV. STÅNG (13) SKALL NORMALT VARA MONTERAD I MITTENHÅLET PÅ ARMEN.

OBSERVERA: FJÄDERN (16) FÅR EJ VIDRÖRA STÅNG (13) UNDER SPELNING. DEN BÖR LIGGA 0,1 - 0,2 MM FRÅN STÅNGEN.

## 6. INSTÄLLNING AV LÄGESSKIVA.

LÄGESSKIVAN (15) INSTÄLLES SÅ ATT DEN GRADERADE SKALAN VISAR 0, DÅ TONARMEN BEFINNER SIG I INGÅNGSSOÅRET PÅ EN 30 CM:S GRAMMOPONSKIVA. SKRUVEN (17) PÅ LÄGESSKIVAN LOSSAS, OCH SKIVAN VRIDES I RÄTT LÄGE, VAREFTER SKRUVEN TILLDRAGES OCH LACKAS.

## 7. INSTÄLLNING AV TONARMSLYFTEN.

NEDSÄTTNING AV TONARMEN KAN SKE MANUELLT ELLER AUTOMATISKT.

UPPLYFTNING AV TONARMEN SKER ALLTID AUTOMATISKT DÅ SPELAREN STOPPAS.

INSTÄLLNING. FÖRUTSÄTTNING: NÅLTRYCKSKRAFTEN RÄTT INSTÄLLD. DEN MANUELLA LYFTRATTEN INSTÄLLD PÅ ↓. MANÖVERKNAPPARNA EJ NEDTRYCKTA.

- A) INSTÄLL NÅLHÖJDEN ÖVER SKIVAN GENOM ATT JUSTERA SKRUVEN (18) PÅ LYFTARM (19) SÅ ATT NÅLSPETSSENS HÖJD ÖVER SKIVAN BLIR 4 - 5 MM. SKRUVEN LÅSES MED LÅSLACK.
- B) TONARMENS RÖRELSEHASTIGHET NEDÅT REGLERAS GENOM FJÄDER (20), SOM PÅVERKAS AV FJÄDERNS FÄSTSKRUV (21). SKRUVEN LÅSES MED EN MUTTER PÅ BASPLATTANS ÖVERSIDA.
- C) TONARMENS RÖRELSE UPPÅT BESTÄMMES AV FJÄDER (22) PÅ LYFTARMEN (19). NÅGON JUSTERING BRUKAR EJ VARA NÖDVÄNDIG, MEN OM EN SÅDAN ÄNDOCK SKULLE ANSES PÅKALLAD, KAN MAN ÖKA ELLER MINSKA HASTIGHETEN GENOM ATT KLIPPA RESPEKTIVE DRA UT FJÄDERN.

OBS! VID KLIPPNING AV FJÄDERN BLIR DENNA STYVARE, VILKET GÖR ATT MANÖVERKNAPPARNA FÖR 33 OCH 45 V/MIN FORDRAR STÖRRE KRAFT FÖR NEDTRYCKNING.

## 8. INSTÄLLNING AV NÅLTRYCKSKRAFTEN.

- A) MED GROVINSTÄLLNINGSVIKTEN (23) GÖRS FÖRST EN GROVINSTÄLLNING. SKRUVEN PÅ VIKTEN ÅDRAGES MED HJÄLP AV NÅLTRYCKSVIKTEN (24), SOM HAR ETT MYCKEËGAP, PASSANDE TILL SKRUVEN.
- B) TONARMEN LÖSGÖRES FRÅN STÖDET OCH PLACERAS MED NÅLSPETSEN NÅGOT PÅ SIDAN AV SKIVTALLRIKEN, VAREFTER 33- ELLER 45 VARVSKNAPPEN NEDTRYCKES. NÅLTRYCKSVIKTEN (24) TRÄDES PÅ RATTEN (25) OCH FÖRES IN MOT STOPP.
- C) FININSTÄLLNINGSRATTEN VRIDES SÅ ATT BALANS ERHÅLLES.
- D) NÅLTRYCKSVIKTEN BORTTAGES.

ÖNSKAS HÖGRE ELLER LÄGRE KRAFT VRIDES RATTEN (25) ÅT LÄMPLIGT HÅLL.

## 9. BYTE AV NÅL.

NÅLBYTE SKER GENOM ATT FATTA TAG I NÅLHÅLLAREN OCH DRA UT DENNA OCH DÄREFTER SKJUTA IN DEN NYA NÅLHÅLLAREN MED SIN NÅL.

# MOTOR.

ROTORLAGER: VELOCITE NR 6.

VÄXEL, HASTIGHETSOMSTÄLLNING: FETT.

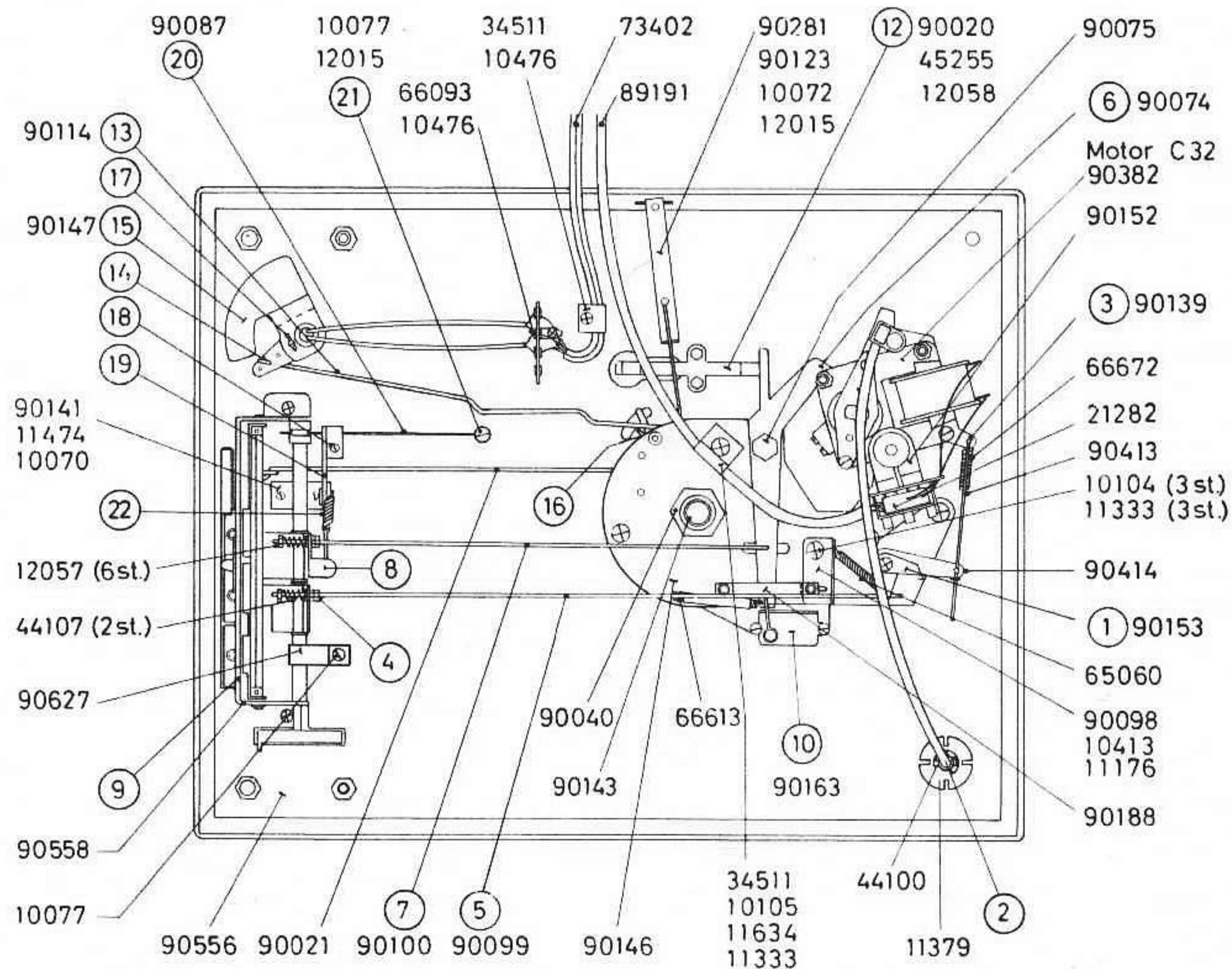

Fig. 1

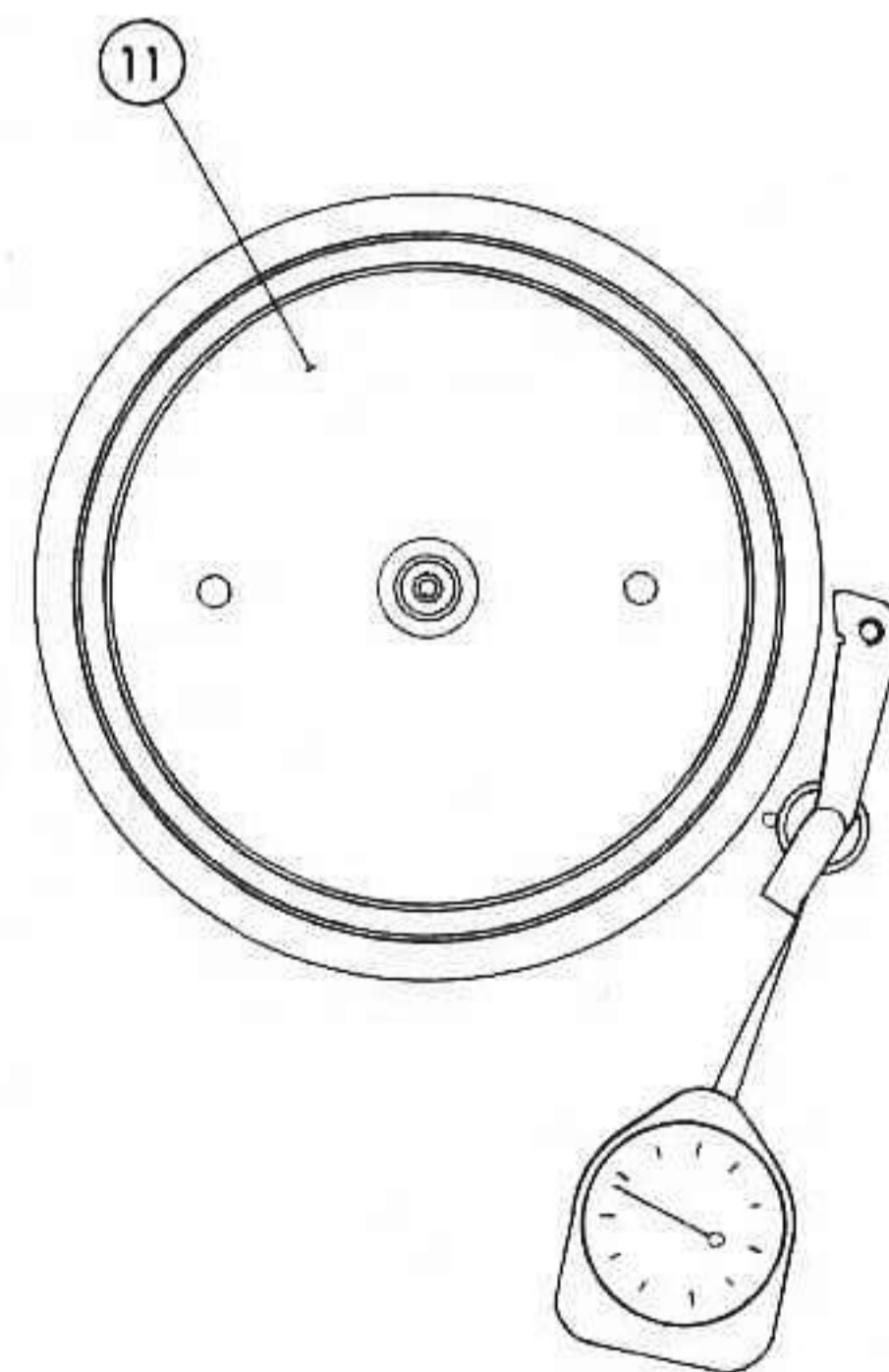
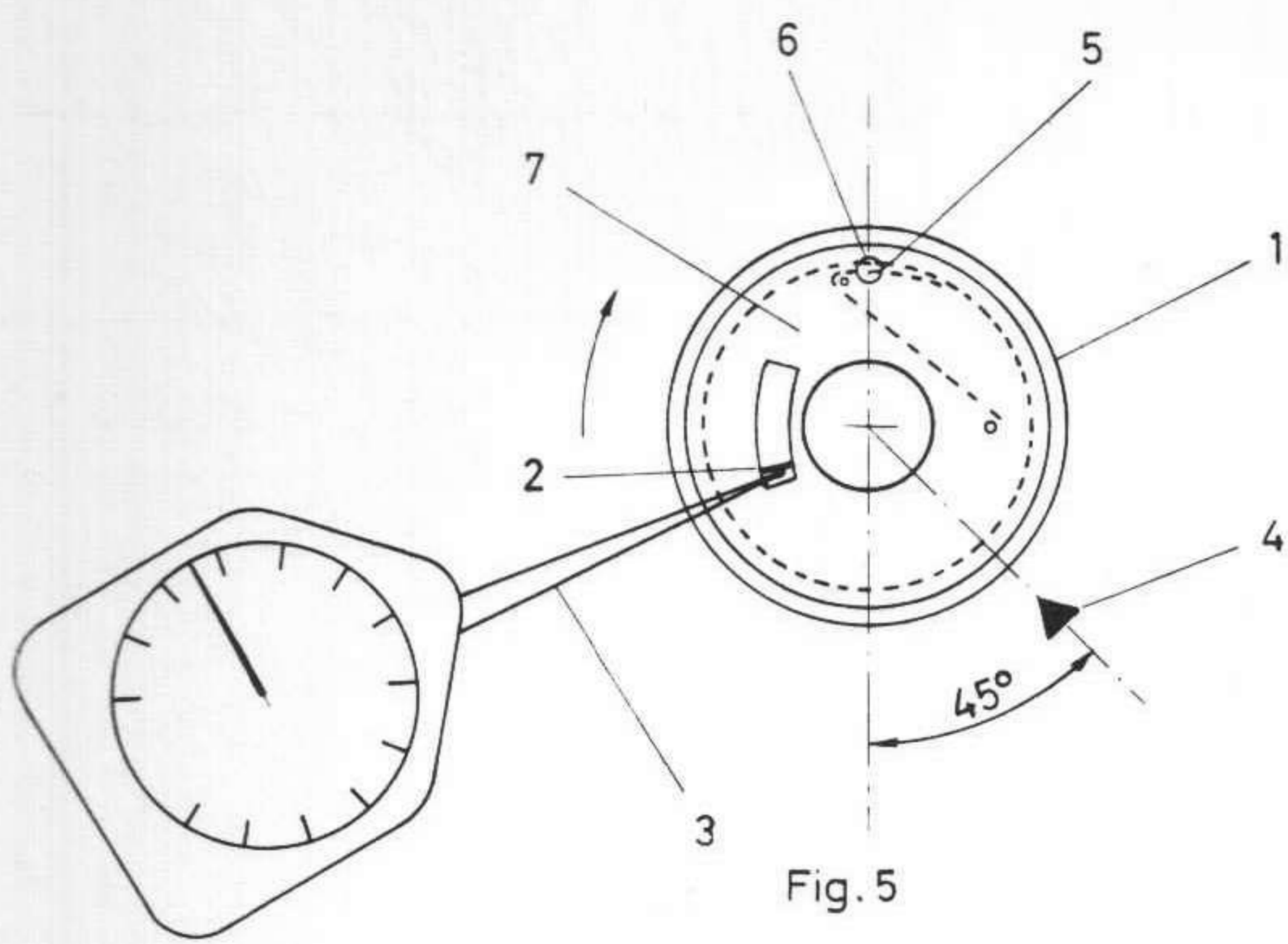

Fig. 2

## 10. INSTÄLLNING AV TONARMENS ANTISKATINGANORDNING.



MÄTKLOCKANS MÄTARM OMSÄTTES ENL. FIG 5 OCH KRAFTEN AVLÖSES UNDER DET ATT ARMEN (2) FÖRES I PILENS RIKTNING AV MÄTARMEN (3). DÅ RATTEN (1) INSTÄLLS SÅ ATT SIFFRAN 3 ÄR MITT FÖR INDEX (4) SKALL MÄTKLOCKAN VISA Knappt 5 GRAM. DÅ RATTEN (1) VRIDITS TILL 0 SKALL ARMEN (2), OM ANORDNINGEN STÄLLS VERTIKALT, FALLA NED 1/2 TILL 2/3 AV SITT FULLA UTSLAG.

SKULLE AVVIKANDE VÄRDEN ERHÅLLAS JUSTERAS DEN I ANORDNINGEN VARANDE FJÄDERN (6) PÅ FÖLJANDE SÄTT:

STICK NED VERKTYGET ENL. FIG 6 I DET LILLA URTAGET (5) I BRICKAN (7) FIG 5 NEDVRID FÖRST RATTEN (1) SÅ ATT URTAGET KOMMER MITT FÖR ETT ANNAT LITET URTAG I ANTISKATINGRATTEN (1).

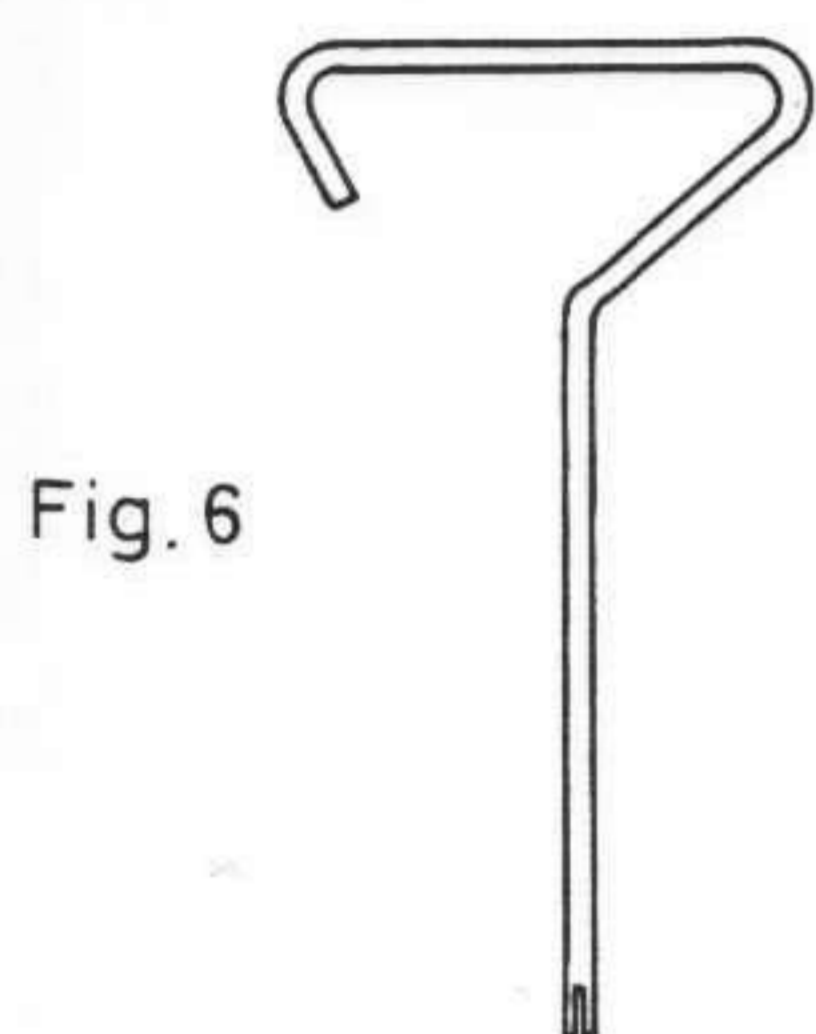

GENOM ATT VERKTYGET FÅS ATT GRIPA TAG I FJÄDERN (6) KAN MAN GENOM BOCKNING JUSTERA DENNA.

MEN VAR MYCKET FÖRSIKTIG! VID VRIDNING MEDURS MINSKAR ANTISKATINGKRAFTEN OCH VID VRIDNING MOTURS ÖKAR DEN.

## 11. SMÖRJNINGSFÖRESKRIFTER.

### CHASSIET

LAGER FÖR SKIVTALLRIKSAXELN: STAPUTOLJA + MARFAK 0 FETT.

LAGER, MELLANHJUL: VACUM OIL SAE 10.

LAGER, ANSLAGSARM AUT. STOPP: FÅR EJ INOLJAS.

LAGER, TONARMSAXEL: INGNIDES MED MOLYBDENDISULFID.

ÖVRIGA LAGER OCH GLIDYTOR: FETT.

OBS! STÅNG 90114 FÖR AUT. STOPP FÅR EJ SMÖRJAS UTOM VID KOPPLINGEN VID MANÖVERARMEN PÅ TONARMSAXELN.

### MOTOR.

ROTORLAGER: VELOCITE NR 6.

VÄXEL, HASTIGHETSOMSTÄLLNING: FETT.

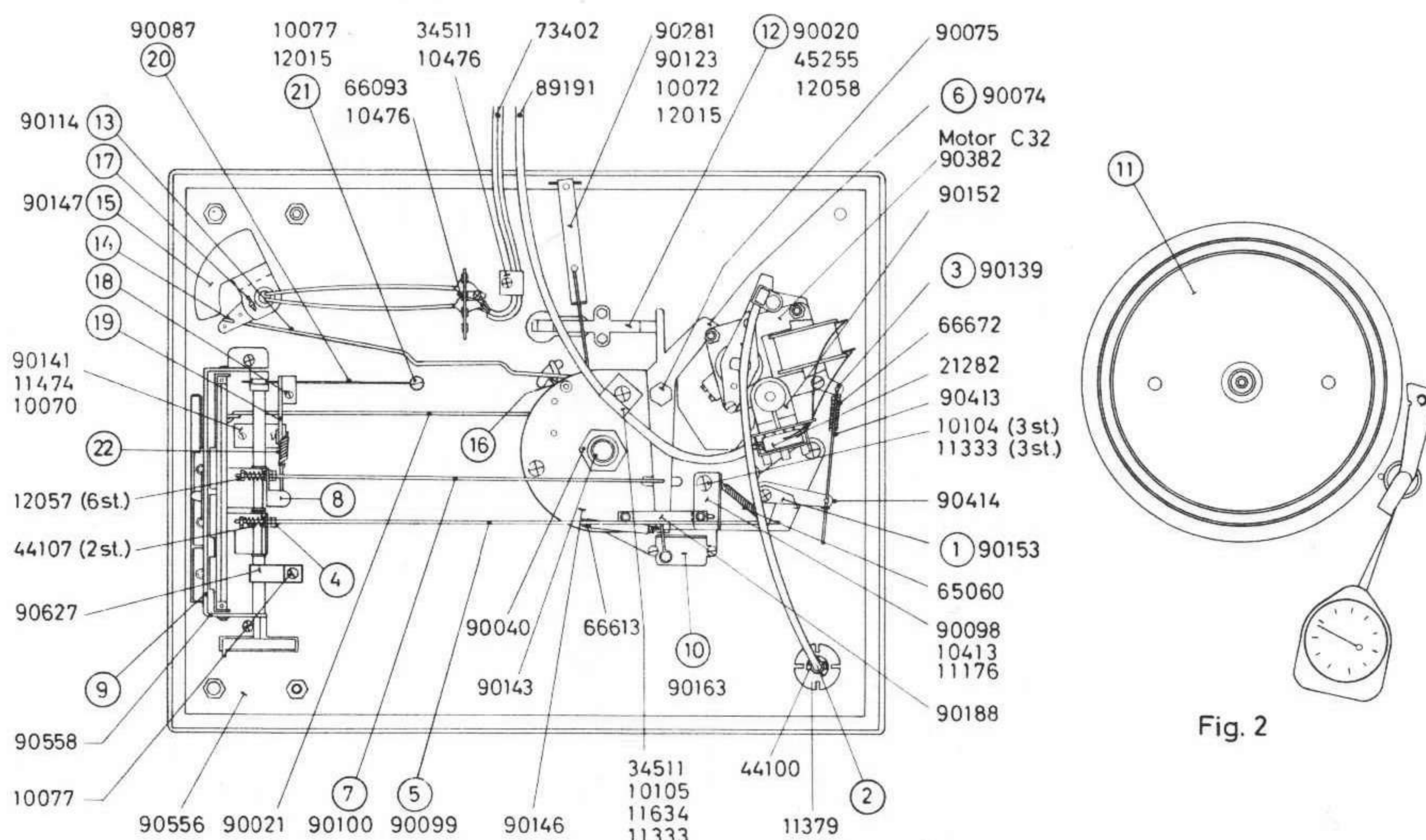

Fig. 1

Fig. 2

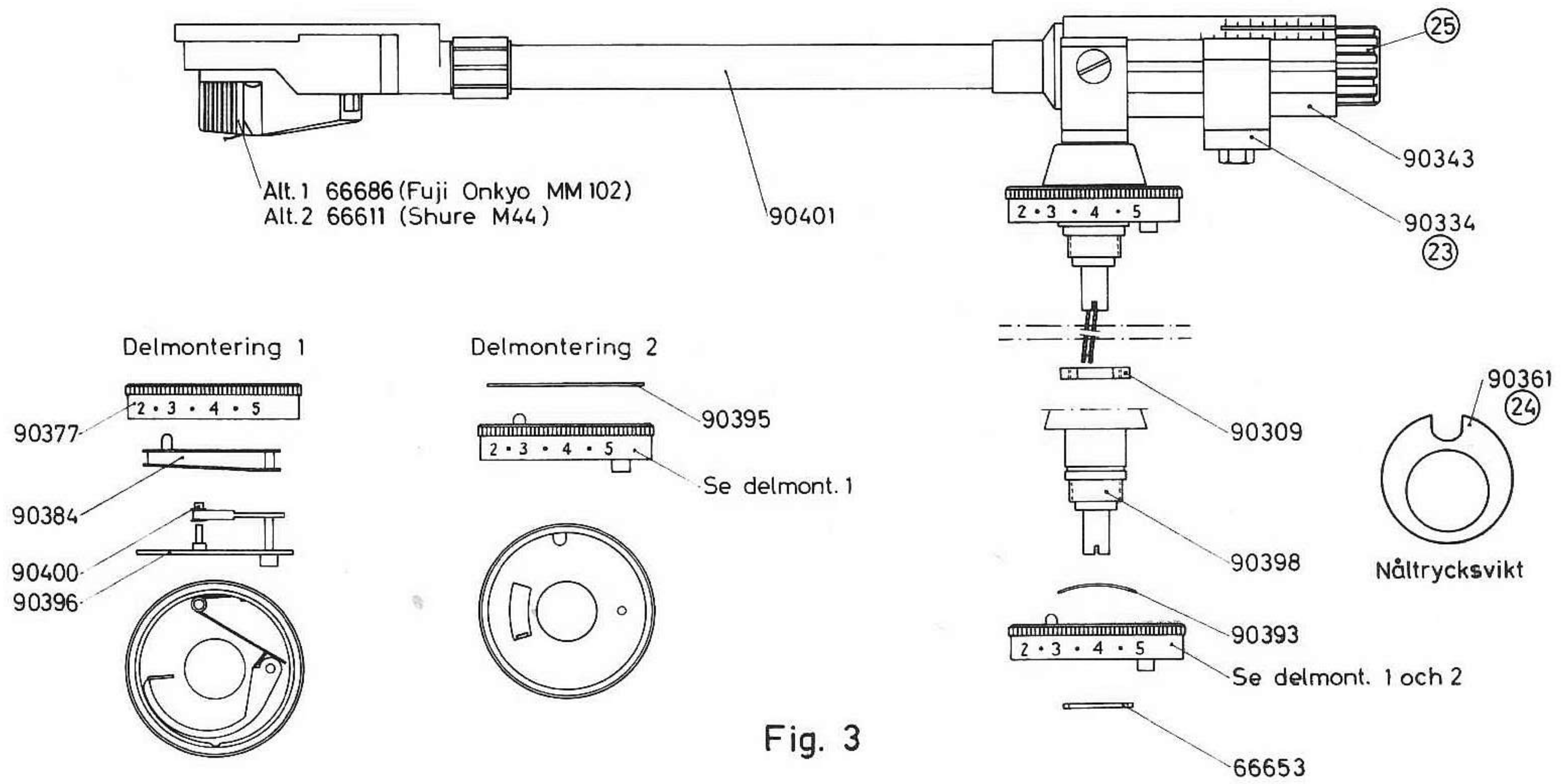

Fig. 3

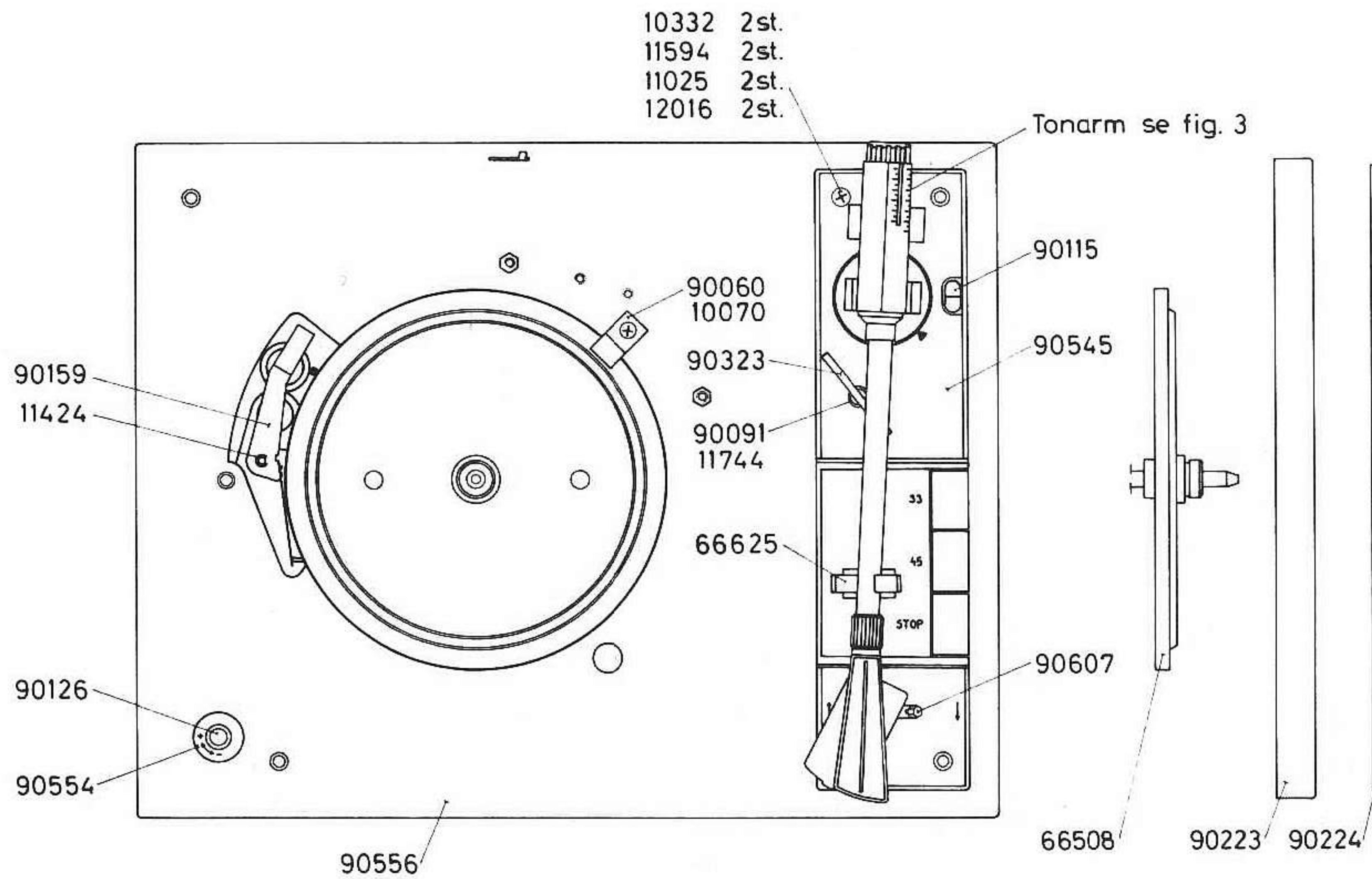

Fig. 4