



SERVICEBLAD FÖR SKIVSPELARE

TYP ESW-544, ESW-544 S

SERIE 1 - 2

LUXOR/RADIO

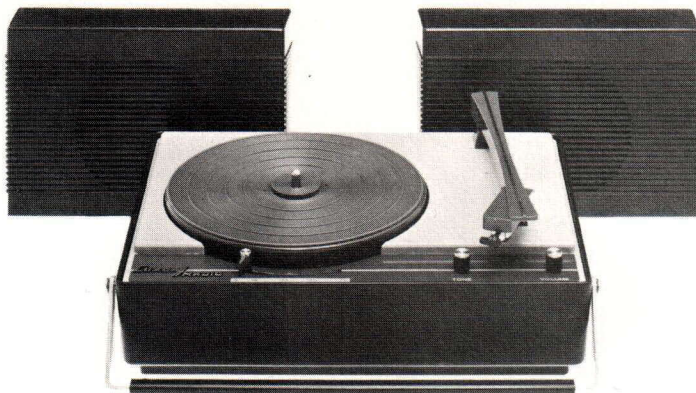

AUGUSTI 1969

TEKNISKA DATA

DRIFTSPÄNNING: 220 VOLT 50 HZ VÄXELSTRÖM
SPELHASTIGHETER: 16, 33, 45 OCH 78 VARV/MIN.
TONARM MED STEREO PICKUP
MANUELL NÅLVÄXLING
NÅLTRYCKSKRAFT: 6 - 7 POND (1 POND = 1 GRAMKRAFT)
BELASTNING: 1 MOHM
FREKVENSSOMRÅDE: 20 - 12000 HZ
KANALISOLERING VID 1000 HZ: 16 DB
KÄNSLIGHET: CA 100 MV/CM/SEK
EFTERGIVENHET: 2×10^{-6} CM/DYN
SVAJNING: $\pm 0,15\%$ ENL. DIN 45507
AUTOMATISKT STOPP VID SLUTSPELAD SKIVA
TONARMSLÅSNING

TRANSISTORFÖRSTÄRKARE:

UTGÅNGSEFFEKT: 2 x 1,5 WATT
VOLYMKONTROLL
KLANGFÄRGSKONTROLL
UTTAG FÖR TVÅ ST. 4 OHMS HÖGTALARE
HÖGTALARE: 2 ST RUNDA 5"

BESTYCKNING:

11 ST. TRANSISTORER: 2 ST BC 113, 2 ST BC 153, 2 ST BC 115,
1 ST AC 128, 2 PAR AC 117/AC 175
1 ST ZENERDIOD: ZF 9,1

EXTERIÖR:

FÄRGER: MÖRKGRÅ ELLER VINRÖD PLAST
DIMENSIONER: 340 x 250 x 160 MM
NETTOVIKT: 4,6 KG

SKIVSPELARCHASSI TYP ES-51 SERIE 2 - 3, SE BG1E-1
JUSTERINGSANVISNING SE BG1F-1

KOPPLINGSSCHEMA

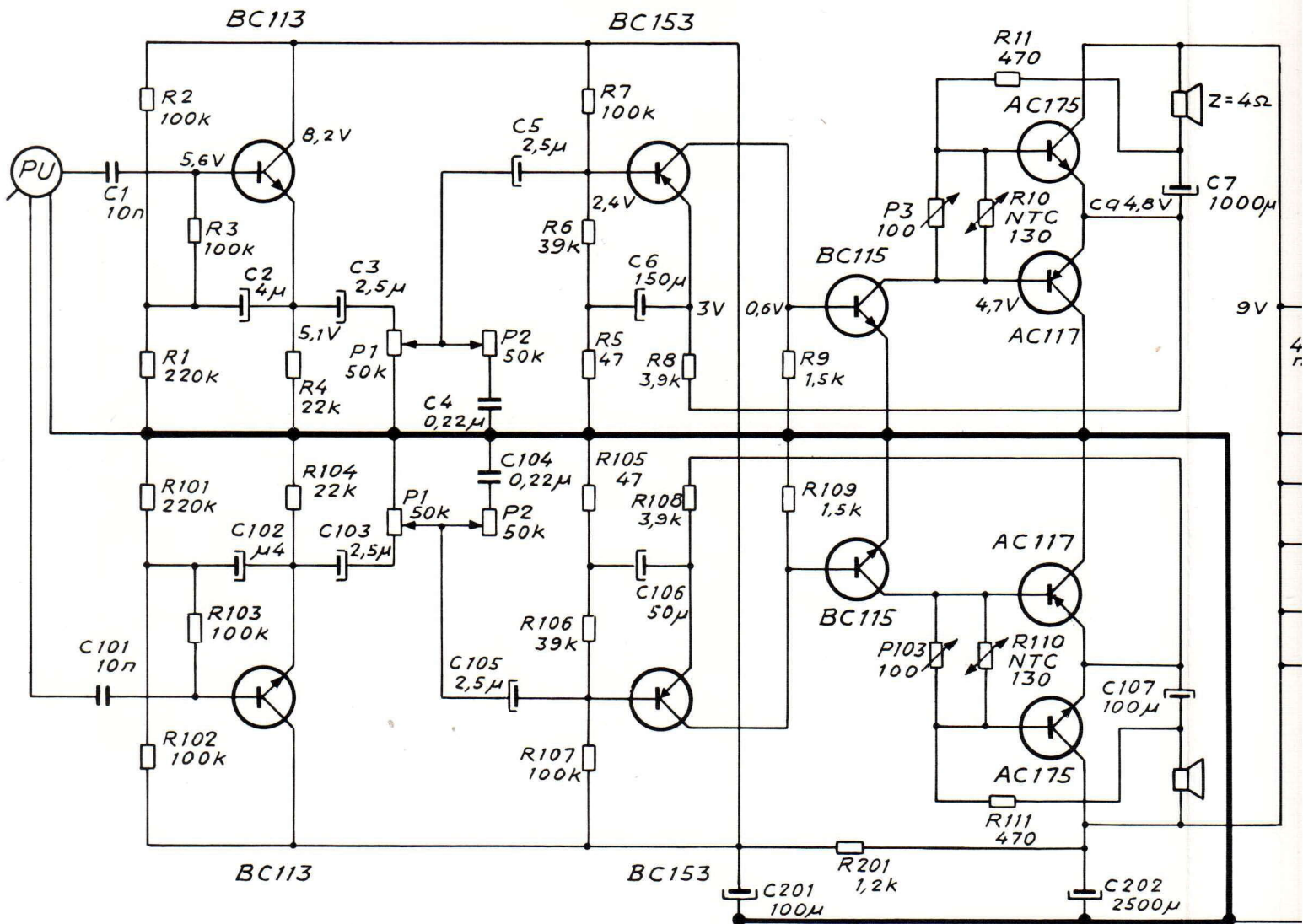

Viloströmmen i slutstegen till 5mA medelst potentiometrer P3 och P103 (ingen signal i)

TONARM

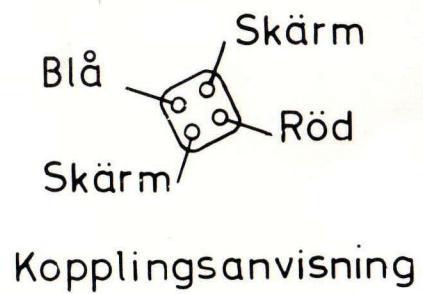
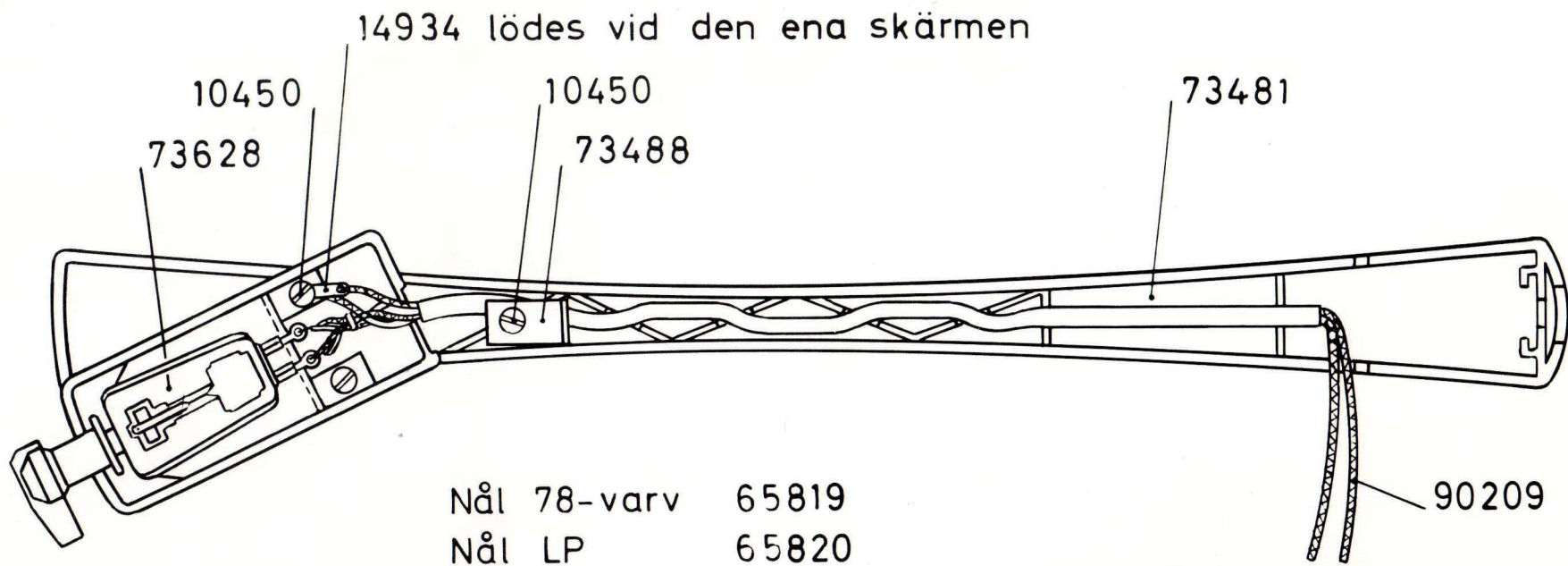

Fig. 4