

LUXORServiceblad för skivspelarchassi
34221 ser. 1 med skivspelare**SKANTIC**

4221-1

4221-2



Tekniska data

Januari 1973

	34221	DIN 45500
Driftspänning	220 V, 50 Hz	-
Frekvensområde	20 - 20.000 Hz \pm 3,5 dB	40 - 63,5 Hz \pm 5 dB 63,5 - 8.000 Hz \pm 2 dB 8.000 - 12.500 Hz \pm 5 dB
Hastigheter	33 1/3 och 45 v/min \pm 1,5 % \pm 1,0 %	\pm 1,5 % \pm 1,0 %
Nålkraft	15 - 30 mN (1,5 - 3 p)	max 5 pond
Kanalisolering	25 dB	min 20 dB
Kanalbalans	2 dB	2 dB
Känslighet	1,1 mV/cm/s	0,8 - 2 mV/cm/sek
Eftergivlighet	20 x 10 ⁻⁶ cm/dyn	min 4 x 10 ⁻⁶ cm/sek
Svajning	\pm 0,1 %	max \pm 0,15 %
Störavstånd, B-kurva	60 dB	min 55 dB
Effektiva nålmassan	0,6 mg	-
Frekvensintermod. (FIM)	1 %	max 1 %
Tonarmsresonans	10 Hz	-
Vertikala spårvinkeln	15°	15° \pm 5°

UtrustningTonarm med motvikt och skjutviktsinställning av nålkraften.Tonarmen är axialt lagrad på stålkula och horisontalt på egg.Tonarmslyft, som lyfter och sätter ned tonarmen.Automatisk lyftning av tonarmen efter slutspelad skiva.Automatiskt stopp vid skivans slut, som kan bortkopplas så att tonarmen blir helt fri vid spelningen.Antiskating, som är inställbar efter inställd nålkraft med inställningsskalor för sfäriska och elliptiska nålspetsar.Hastighetsomställning medelst tryckknapp.Gemensam manöverspak för start och tonarmslyft.Synkronmotor 16 polig.Remdrift

BRUKSANVISNING

Transportsäkring

Innan skivspelaren tas i bruk frigöres transportsäkringens på skivspelarens undersida genom att skivspelaren tryckes ned och trådfjäders fjäder föres undan till sitt neutralläge.

Dessutom borttages transportlåset över motorn innan skivtallriken påsättes.

Hastighetsomkopplare

Skivtallriken hastighet kan omställas för 33 och 45 v/min medelst knappen (1).

Obs! Omställning av hastighet bör ej göras då skivspelaren är igång utan då spak (5) är i stoppläge (4). Se fig. nedan.

Tonarm

Tonarmen är höj- och sänkbar medelst en oljedämpad tonarmslyft, spak (5). Nålmikrofonen är av magnetisk typ och försedd med en nål med sfärisk diamantspets. Den förvaras i en liten ask och införes efter upppackningen med sin kontaktsläde försiktigt i tonarmshuvudet så långt det går. Före spelning skall motvikten (9) sättas på och nålkraften inställas. Detta tillgår på följande sätt:

Se till att spaken (5) står i stoppläge (4), och ställ antiskatingratten (6) på noll. För därefter bort nålskyddet på nålmikrofonen, lösgör tonarmen från sitt stöd och för in den ett stycke över skivtallriken. Ställ in vikten (7) på noll, dvs så att viktens framkant sammanfaller med nollpunkten på tonarmsskalan, som är graderad i pond. Sätt nu på motvikten (9) och vrid in den så att jämvikt erhålles och att tonarmen lättar något från lyftarmen (8). För sedan vikten (7) ut efter tonarmens skala så att en nålkraft av 2,5 pond erhålles.

Ställ därefter in rätt antiskatingkraft. Se "Antiskating".

Byte eller kontroll av nålmikrofon kan lätt utföras genom att fatta tag i de två små klackarna på ömse sidor om tonarmshuvudet och dra ut den kontaktsläde, där nålmikrofonen är monterad. Efter byte eller kontroll skjutes släden med nålmikrofon in igen såsom ovan angivits.

Obs! Vid transport skall motvikten (9) och nålmikrofonen alltid borttagas från tonarmen och bipackas, så att skada ej kan uppstå. Dessutom skall skivspelarens transportsäkras. Se "Transportsäkring".

Spelning

Anslut skivspelaren till en förstärkare eller radio och drag ner volymen till nära noll. Lägga på en skiva och ställ in önskad hastighet med knappen (1). Fatta tag i tonarmens finger-grepp och placera tonarmen i spelläge. Starta spelaren genom att föra spaken (5) till läge "ON", symbol (3) och vidare till spelläge, symbol (2), varvid tonarmen mjukt nedsättes på skivan. Reglera volymen på förstärkaren eller radion, så att ljudet blir lagom högt.

Antiskating

Rätt antiskatingkraft erhålles genom att vrida ratten (6) så att dess index visar på samma värde som den förut inställda nålkraften. Den yttre skalan med oval prick gäller för nålmikrofoner med elliptisk nålspets och den inre med rund prick för mikrofoner med sfärisk nålspets.

Stopp

Skivspelaren stoppar automatiskt efter slutspelad skiva. Härvid kommer drivhjulet ur ingrepp med drivtallriken och tonarmen lyftes automatiskt. Denna kan även lyftas för hand eller med spak (5), som då förs mot symbolen (3). Spelaren kan också stoppas för hand genom att föra spaken (5) till "OFF"-läge (4). Även i detta fall lyftes tonarmen automatiskt.

Urkoppling av autom. stopp

Önskar man urkoppla autom. stopp så att detta ej fungerar, för man tonarmen in mot centrum tills en svag knäpp hörs och/eller känns. Tonarmen är nu helt fri under hela avspelningsområdet och spelaren kan startas på samma sätt som tidigare redogjorts för under "Spelning".

Om tonarmen föres ut till sitt stöd återkopplas autom. stopp.

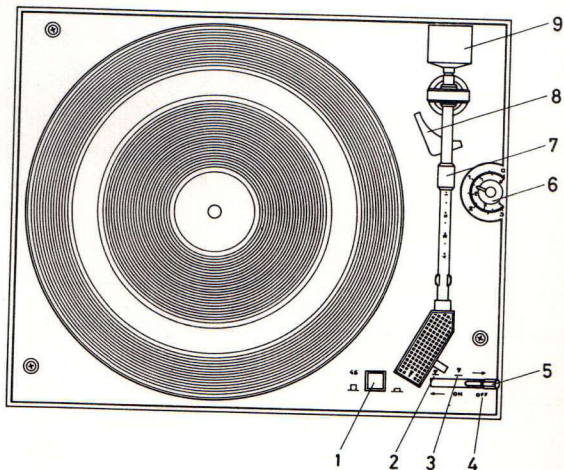

URTAGNING AV SKIVSPELARCHASSIT UR SOCKELN

Vänd på skivspelaren men var mycket försiktig och tag först av skivtallriken så att denna ej faller av. Lossa skruvarna (1) och (2) så att anslutningsladdarna blir fria. Glöm ej vid återinsättning att sladdarna ej får vidröra motorn, ty då blir bullervärdet betydligt sämre. Se stycket Observera under "Justeringsanvisningar". Skruva sedan bort skruven (3) med brickan (4), varefter skivspelaren kan borttagas. Vid återinsättningen får man inte glömma att fjädern (5), om transport skall utföras, skall sitta såsom visas i figuren nedan.

Om det av någon anledning skulle vara nödvändigt att justera chassits höjd i förhållande till sockeln, görs detta genom att ta bort en eller flera av de fyra hörnskruvarna på chassits översida, varefter man med en smal mejsel justerar de under nämnda skruvar varande justerskruvarna. Skruva dock ej ned dessa skruvar för långt ty då släpper de gängor. För att få justerskruven att ta gänga igen måste chassit borttagas. Genom att sätta en ansats på skruvmejseln 20-21 mm från mejselns ände kan justerskruven ej skruvas för långt.

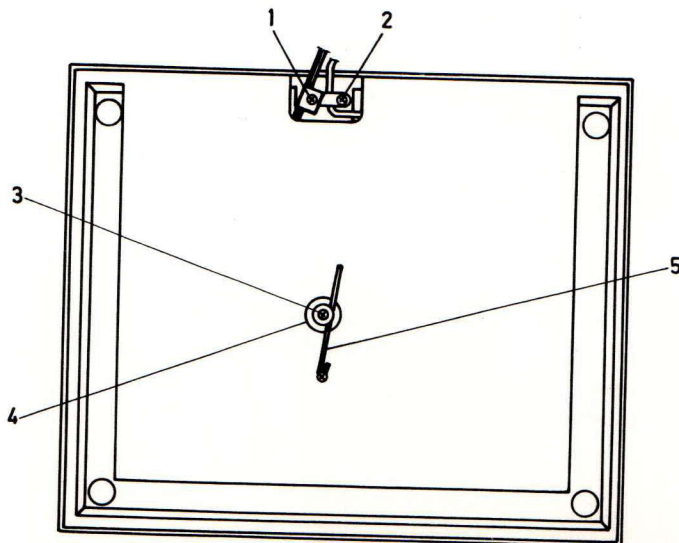

JUSTERINGSANVISNINGAR

1. Justering av strömställare (1) fig. 1

Fästskruvarna för plint (2) skall vara lösa och plinten förskjutet utåt. Ställ manöverspak (3) fig. 2 i läge "ON". Förskjut nu plinten (1) fig. 1 inåt mot stång (4) tills strömställaren slår till samt därefter ytterligare något för erhållande av tillslagsmarginal. Plintens fästskruvar åtdrages och inställningen kontrolleras. Låses med låslack.

2. Justering av manöverspak (3) fig. 2 och 3

Ställ spaken (3) i läge "ON". Om spaken då står snett, rättas detta genom att bocka fästbygel (5) uppåt eller nedåt beroende på åt vilket håll spaken lutar.

3. Justering av kopplingsarm (6) fig. 4, 5 och 6

Gummidrivrullen (7) på drivenheten hålles i läge mellan drivtallriksens (8) två drivbanor antingen genom att justeringen göres sedan drivtallriken monterats eller att den hålles i läge med speciell fixtur. Ställ manöverspak (3) fig. 2 i spelläge.

Då drivrullen (7) hålles i ett läge mitt emellan drivbanorna skall kopplingsarmen (6) fig. 4 hake (9) mot kugghjulet (10) befinna sig ungefär i en tänkt linje genom centrum för drivenhetens upphängningstapp (11) och centrum för kugghjulet (10).

Härvid kommer kugghjulet (10), oberoende av vilken drivbana som är i ingrepp med rullen (7), att vara lika långt förskjutet i förhållande till haken (9). Justeringen göres genom att lagertappen (12) för kopplingsarmen (6) förskjutes i sitt spår i monteringsplattan (13). Inställningen kan göras efter "ögonmått". Efter inställningen drages muttern (14) fig. 5 och säkras med låslack.

4. Justering av manöverbygel (15) på stång (4) fig. 1

Ställ manöverspak (3) fig. 2 i läge "OFF". Bygeln (15) fig. 1 inställes så att haken (9) fig. 4 på kopplingsarmen (6) kommer att befinna sig 2 - 2,5 mm från kugghjulet (10).

- För manöverspaken (3) fig. 2 sakta från "OFF"- till "ON"-läge. Härvid skall, innan strömställaren (1) fig. 1 slår över, haken (9) fig. 4 på kopplingsarmen (6) befinna sig i ingrepp med kugghjulet (10).
- Manöverspaken (3) föres sakta till "OFF"-läge. Härvid skall strömställaren (1) slå över, innan haken (9) på kopplingsarmen (6) bringas ur ingrepp. Eventuellt kan den gjorda inställningen få justeras något. Låsskruven (16) fig. 1 drages och säkras med lack.

5. Justering av antiskating fig. 7

- Kuggjul (17) inställes så mot kuggstång (18) att max förskjutning av manöverskenan (19) erhålles. Spåret (20) i manöverskenan och rattens (22) vridning skall alltså utnyttjas helt.
- Skraven på manöverskenan (19) skall vara justerad så att ratt (22) går lagom tungt.
- Ratten (22) inställes på värdet 1,5 mot skalan på översidan märkt med rund svart prick. Nu skall antiskatingfjäders (21) utan att dragas ut passa mellan fjäderfästet (23) på manöverskenan och tappen (24) utan nämnvärt glapp vid fjäderfästena. Om så erfordras bockas fjäderfästet på manöverskenan (19) så att ovan angivna villkor uppfylles.

6. Justering av tonarmslyften fig. 7 och 8

Lägg på en 30 cm:s grammofonskiva och ställ manöverspak (3) fig. 2 i läge "OFF".

- Nålspetsen skall nu vara på ett avstånd av 3 - 4 mm från skivans övre plan, då tonarmen befinnes sig över denna. Är så ej fallet bockas justerplåten (26) på tonarmsröret (27).
- Kontrollera härefter med en 17 cm:s skiva på skivtallriken och med nålspetsen på skivan, att ett spel av min 0,5 mm finns mellan justerplåten (26) och lyftarmen (28), då manöverspaken (3) fig. 2 är i spelläge.
- Ändring av hastigheten för nedsättning och lyftning av tonarmen erhålles genom ändring av fjäders (29) spänning. Om fastsättningskruven (30) skruvas in ökas nedsättningshastigheten och minskas lyfthastigheten; om skruven lossas blir förhållandet det motsatta.

7. Justering av automatstopp

- Inställning efter fasta fixturer. Inställning efter fasta fixturer, där samtliga mått enligt b) är inlagda i form av anslag, håll o dyl.
- Inställning efter mått fig. 9.

En särskild pinne $\varnothing 7,15$, som passar väl i lagerhålet för skivtallriksaxeln, är lämplig att använda. Denna pinne är ej nödvändig men underlättar i hög grad inställningen, enär måttverktyget kan läggas an mot denna. Tonarmen placeras nu i tonarmsstödet (31) fig. 2. Kom ihåg att trycka ned eggarna i tonarmslagret vid inställning, så att denna blir pålitlig.

Manöverarmen (25) vrides på tonarmsaxeln (32) fig. 8 så att på fig. 9 angivet spel erhålles mellan manöverarmen och stång 3 (33).

Vid mätningen användes lämpligen ett bladmått.

Efter justeringen drages manöverarmens två stoppskruvar hårt och justeringen kontrolleras därefter.

Fjäderstrumpan (34) fig. 7 b på stång 3 (33) kontrolleras så att den sitter koncentriskt. Om den är något böjd bör den vridas så att den blir excentrisk i den riktning, som pilen visar på figuren. Den får dock ej bli så mycket excentrisk att hopkopplingen med magneten (35) blir osäker. Fjäderstrumpan läge på stång 3 skall vara sådant att övre fjädervarvet kommer mitt för magnetens (35) luftgap. Se fig. 7 b. Finjustering sker genom bockning av den arm där magneten sitter fästad.

På ett litet avstånd från strumpan kommer denna att attraheras av magneten och böja sig in mot denna. Härvid kopplas stång 3 (33) och manöverarm (25) mjukt ihop utan att nämnvärt påverka tonarmen.

Anslagsarmen (36) hålles an mot stopptapp (37), varvid mått enligt fig. 10 a skall innehållas. Justering sker genom bockning av stopptappen.

Tonarmslaget 60,5 - 67 mm mått enligt fig. 11, där automatstoppet skall börja verka, justeras enligt följande:

- Stoppfjäders (38) fig. 12 skall vara tillbakaskjutet så långt som hålet i denna fjäder medger.
- Stånghållaren (39) skall vara i mittläge eller helt överskjuten mot anslagsarmen (36).

Ann. Stånghållaren har ett ovalt hål (vid lödblecket) och kan därför skjutas över i sidled åt ena eller andra hållet inom ramen för detta hål.

- Ställ manöverspak (3) fig. 2 i läget ON och håll fjäder (40) fig. 12 från kontakt med anslagsarmen (36) med hjälp av en klammer eller dylikt.

Tonarmen föres nu sakta in mot skivtallrikscentrum och anslagsarmen (36) rakttages. När denna rört sig till läge enligt fig. 10 b skall avståndet enligt fig. 11 vara 60,5 - 67 mm. Avståndet justeras, om så behövs, genom att anslagstungan (41) fig. 9 på manöverarmen (25) med en lämplig skruvmejsel, placerad i aktuellt justerspår (42) eller (43), bockas över åt avsett håll. Hamnar nålen längre in mot centrum och mättet 60,5 således underskrides, bockas tungan (41) med mejseln i spår (42) något inåt. Överskrides mått 67, bockas tungan utåt med mejseln i spår (43). Obs! Manöverarmen (25) får vid justeringen av anslagstungan (41) inte påverkas så att den ändrar sitt inställda läge på axeln (32) fig. 8.

Inställning av in- och ut-lägen för frikopplad tonarm

Stånghållarens (39) fig. 12 skruvar skall vara lösa.

- Stånghållaren förskjutes så långt det går från anslagsarmen (36).
- Tonarmen föres sakta in mot skivtallrikscentrum, tills mått enligt fig. 13 erhållits. Stånghållaren (39) har då förskjutits av stång 3 (33) fig. 7 till avsett läge och fastdrages.
- Tonarmen föres in mot centrum så att stång 3 (33) fig. 7 låses av fjäders (44) i stånghållaren (39). Stoppfjäders (38) föres an mot änden av stång 3 (33) och fastdrages utan anspänning.
- Tonarmen föres sakta utåt, tills ett tydligt stopp erhålles ett stycke från tonarmsstödet (31). Min.måttet enligt fig. 14 skall då innehållas.

Inställning av tonarmens stopplägen fig. 8

Dessa lägen justeras med två stoppskruvar på tonarmsfästet (45). Den ena skruven, som reglerar det inre tonarmslaget, skall justeras så att det motsvarar stång 3:s (33) läsläge, varför inställningen görs med stång 3 i detta läge. Det yttre tonarmslaget regleras med den andra skruven och inställes så att tonarmen passar i sitt stöd.

Provning

Drivtallriken monteras och automatstoppet kontrolleras med pålagd grammofonskiva. Om så erfordras kan avståndet 60,5 - 67 fig. 11 finjusteras på manöverarmen (25) fig. 9 enligt tidigare beskrivning utan att drivtallriken behöver borttagas.

Ann. Automatstoppet skall icke vara i funktion i manöverområdet OFF - ON. I detta område skall fjäder (40) hålla anslagsarmen (36) mot stopptappen (37). Om så behövs justeras detta genom böckning av fjädern (40).

Observera!

Motorn måste för undvikande av för högt buller (för litet störavstånd) hänga helt fritt i sina upphängningsfjädrar. Anslutningsledningarna för motorn skall läggas så, att de inte överför vibrationer från motorn till chassiet och skall så långt möjligt utnyttjas i hela sin längd för avisolering av motorvibrationerna. De får alltså inte ligga an mot chassiet allt för nära motorn.

Under inga omständigheter får efter inmontering av grammofonchassiet i sockel eller förstärkare nätsladd, pu-sladd eller andra ledningar ligga i direkt beröring med motorn.

8. Justering av bromsblecken på drivenheten fig. 15

Bromsblecken (46) och (47) justeras med en mätlocka så att friktionskraften mätt enligt figuren uppgår till ca 70 mN (7 pond) när remskivan vrider sig då mätlockan föres i pilens riktning. Om så erfordras justeras fjäderkraften genom böckning av fjädertungorna på blecken.

9. Smörjningsföreskrifter

Följande delar, som utom artikelnummer betecknas med X, smörjes sparsamt med fett smörjmedel: Texaco, Marfak 2 eller likvärdigt.

Manöveraxel	57 70145-01	Lagring
Stång 1	47 80000-01	Lagring och glidytor
Stång 2	47 80001-01	Lagring och glidytor
Stång 4	57 70120-01 fig.18	Lagring och glidytor
Lyftkam	57 70045-01	Mot fjäder 47 70008-01 fig.18
Kamskiva	57 70049-01	Mot stång 57 70120-01
Manöverskena	57 70146-01	Glidytor
Upph.tapp	45 10005-01 fig.17	Lagerytor
Stödkulan för skivtallriksaxeln	fig.19	
Tapp, kopplingsarm	45 10008-01 fig.17	
Axel 57 70131-01 mot stödbleck	57 70065-01 på drivenhet	
57 70134-01	fig.20	
Stödkulan för tonarmsaxeln	fig.16	
Ställskruvarna för chassiupphängningen		
Styrarm 44 10025-01 mot fjäder	47 70008-01 fig.18	

Följande delar anoljas. Betecknas utom artikelnumret med XX.

Skivtallriksaxel	fig.19	Staput 310 + fett (Marfak 2)
Axel 57 70131-01	fig.20	Mobil Oil DTE SAE 20
Axeltapp 45 10007-01	fig.20	mot kughjulet på drivenheten smörjolja av god kvalitet viskositet SAE 30.

Stång 3 57 70148-01 fig. 18 liksom anslagsarm 57 70143-01 fig.19 får absolut inte smörjas. Betecknas med XXX.

Se noga till att det inte kommer någon som helst olja på drivhjulet 57 70128-01. Dess gummikant måste då tvättas med blåsprit, som även kan användas om gummikanten fått någon annan beläggning.

Koppling nålmikrofon

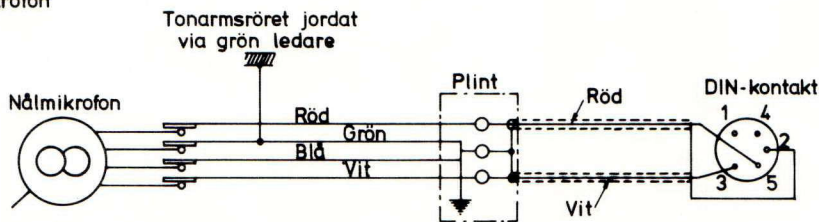

Stiften sedda från lödsidan

Signal höger kanal röd ledare
 Jord - - - - - grön - - -
 Signal vänster kanal vit ledare
 Jord - - - - - blå - - -

Koppling motor

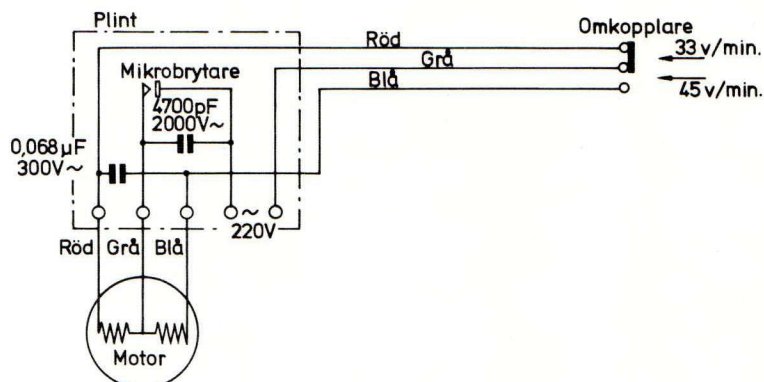

Synkr. 16-polig 220V~

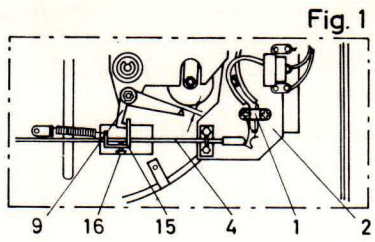

Fig. 1

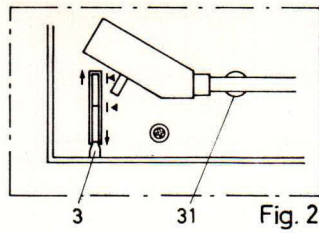

Fig. 2

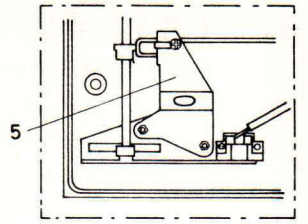

Fig. 3

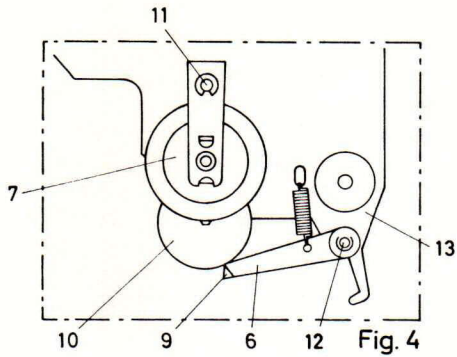

Fig. 4

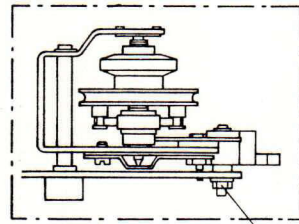

Fig. 5

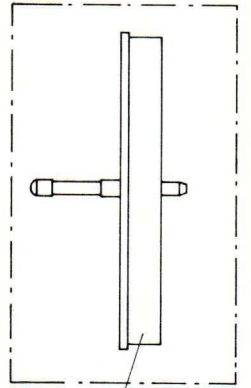

Fig. 6

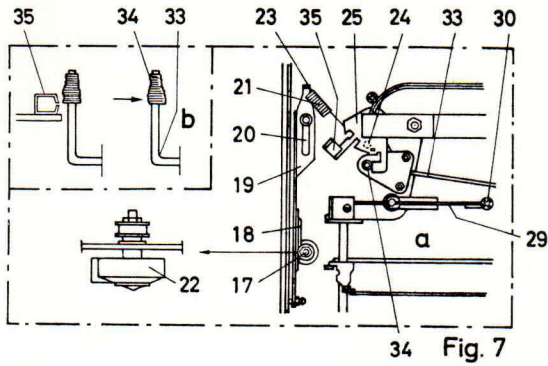

Fig. 7

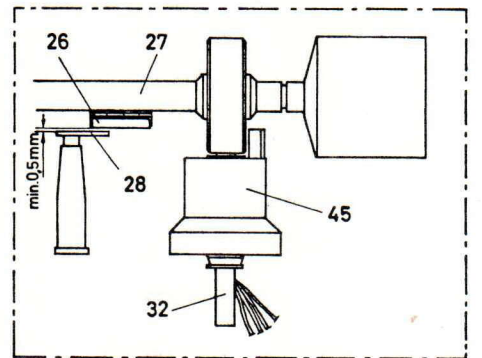

Fig. 8

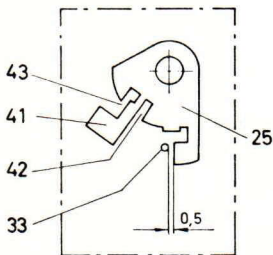

Fig. 9

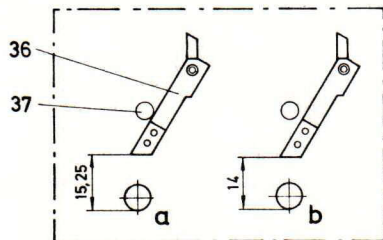

Fig. 10
a och b

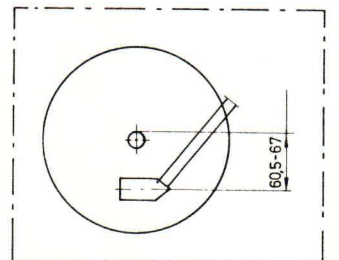

Fig. 11

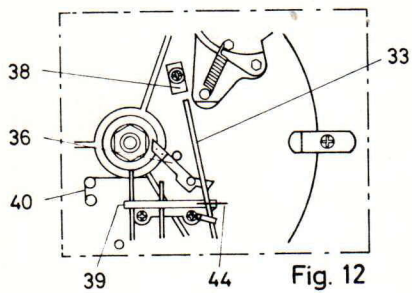

Fig. 12

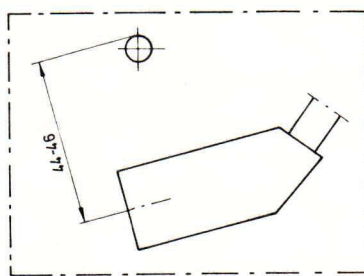

Fig. 13

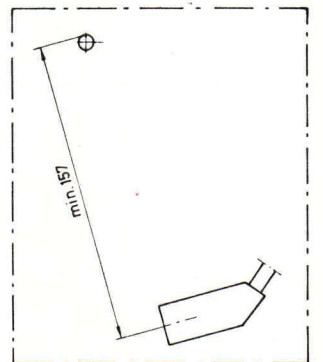

Fig. 14

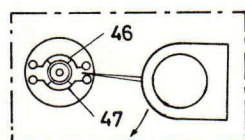

Fig. 15

Fig. 3

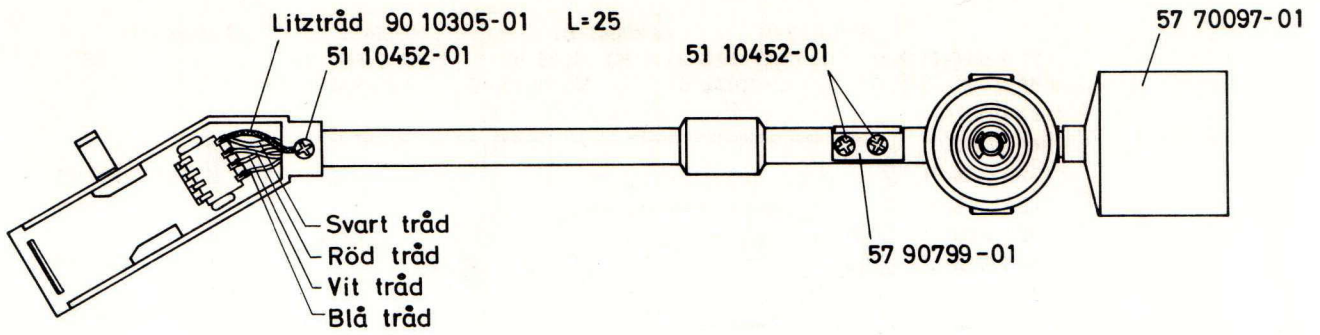

Fig. 6

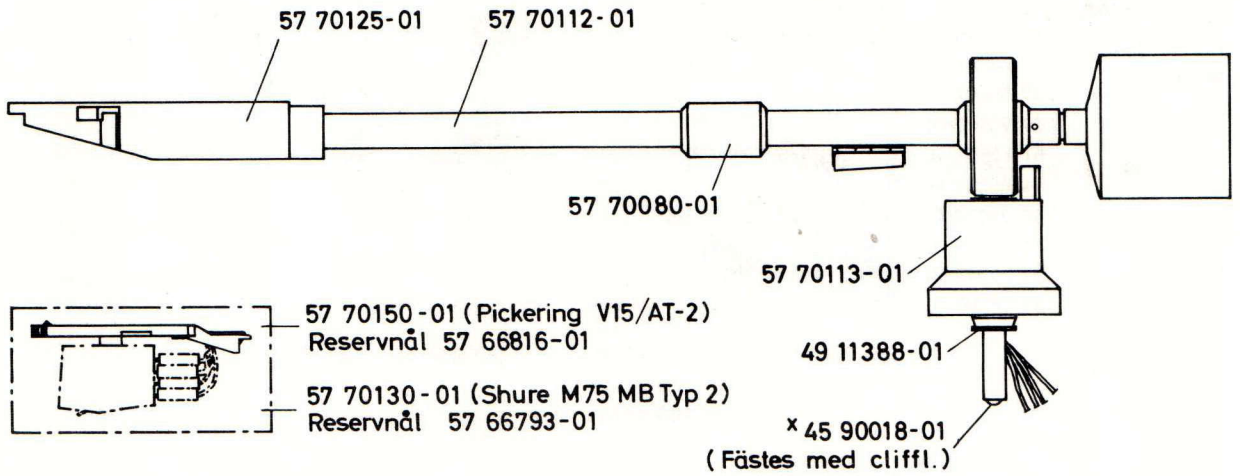

Fig. 16

11

Fig. 14

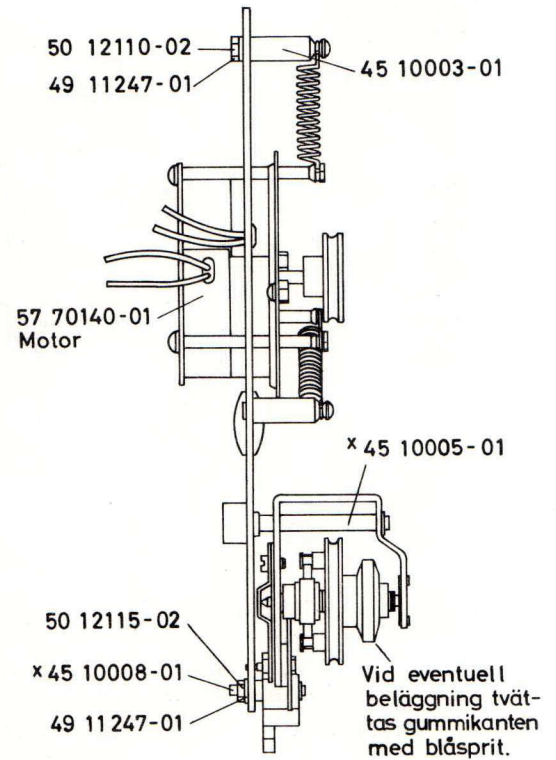
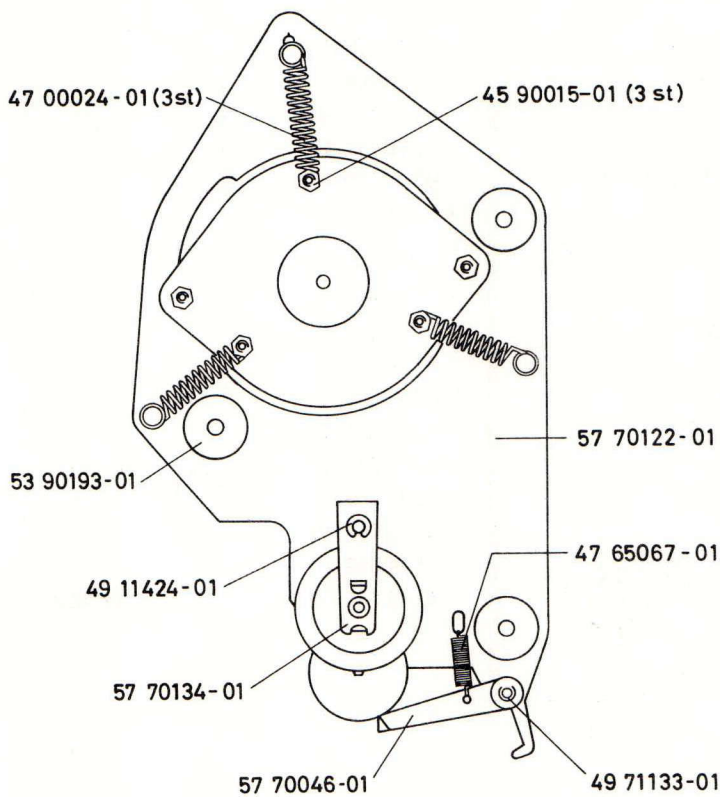

Fig. 17