



SERVICEBLAD FÖR RADIOCHASSI

TYP 6933

SERIE 1

LUXOR/RADIO

INGÅR I FÖLJANDE:

LUXOR	SKANTIC
B 4973	SB 4973
.....
.....

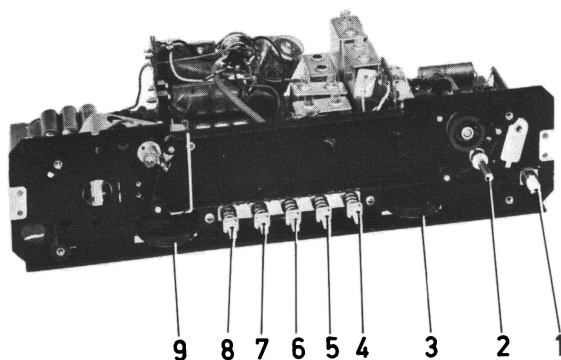

FEBRUARI 1977

VÅGLÄNGDSOMRÅDEN	TEKNISKA DATA
LÅNGVÅG: 1070 - 2000 METER (150 - 280 kHz) MELLANVÅG: 185 - 585 " (520 - 1620 kHz) UKV: 2,95 - 3,45 " (87 - 101 MHz)	MELLANFREKVENNS AM: 462 kHz MELLANFREKVENNS FM: 10,7 MHz STRÖMFÖRBRUKNING AM: UTAN SIGNAL CA 21 mA STRÖMFÖRBRUKNING FM: UTAN SIGNAL CA 24 mA UTGÅNGSEFFEKT: CA 1,5 WATT KÄNSLIGHET: CA 3 μV KRETSANTAL AM: 8 * KRETSANTAL FM: 11 * ANTAL TRANSISTORER: 9 ANTAL DIODER: 10 HÖGTALARANPASSNING: Z = 4 OHM BATTERISPÄNNING: 9 VOLT = 6 x 1,5 VOLT STAVBATTERIER ELLER BATTERIELIMINATOR TYP BE-92
TRANSISTORER OCH DIODER FM	CHASSIET ÄR FÖRSETT MED: FERRITANTENN FÖR AM ANTENNUTTAG FÖR BILANTENN UTTAG FÖR BATTERIELIMINATOR UTTAG FÖR BILRADIOKASSETT UTTAG FÖR BANDSPELARE/GRAMMOFON UTTAG FÖR EXTRA HÖGTALARE ELLER ÖRTELEFON
HF-FÖRSTÄRKARE: AF 106 OSCILLATOR- OCH BLANDARE: AF 121 FÖRSTA MF-FÖRSTÄRKARE: AF 126 ANDRA MF-FÖRSTÄRKARE: AF 126 TREDJE MF-FÖRSTÄRKARE: AF 126 DÄMPDIODER: 3 ST OA 90 REGLERDIOD, OSCILLATOR: E37,5 C5 RADIODETEKTOR: 2-AA 119 AFC-DIOD: BA 138 FÖRSTA LF-FÖRSTÄRKARE: AC 122 ANDRA LF-FÖRSTÄRKARE: AC 122 REGLERDIOD LF: BZY 87 SLUTFÖRSTÄRKARE: AC 117/AC 175 ALTERNATIV AC 188K/AC 187K	TRIMPUNKTER: LÅNGVÅG: 210 & 400 kHz MELLANVÅG: 600 & 1500 kHz UKV: 88 & 100 MHz * ENL. DIN 45311
TRANSISTORER OCH DIODER AM	
OSCILLATOR- OCH BLANDARE: AF 126 FÖRSTA MF-FÖRSTÄRKARE: AF 126 ANDRA MF-FÖRSTÄRKARE: AF 126 DETEKTOR: AA 119 DÄMPDIOD: AA 119 FÖRSTA LF-FÖRSTÄRKARE: AC 122 ANDRA LF-FÖRSTÄRKARE: AC 122 REGLERDIOD LF: BZY 87 SLUTFÖRSTÄRKARE: AC 117/AC 175 ALTERNATIV AC 188K/AC 187K	
MANÖVERORGAN	
1 STRÖMBRYTARE 2 STATIONSINSTÄLLNING AM 3 VOLYMKONTROLL 4 FM 5 MELLANVÅG 6 LÅNGVÅG 7 ANTENNOMKOPPLARE 8 HÖGTALAROMKOPPLARE 9 KLANGFÄRGSKONTROLL STATIONSINSTÄLLNING FM (SELEKTOMAT)	

KOPPLINGSSCHEMA

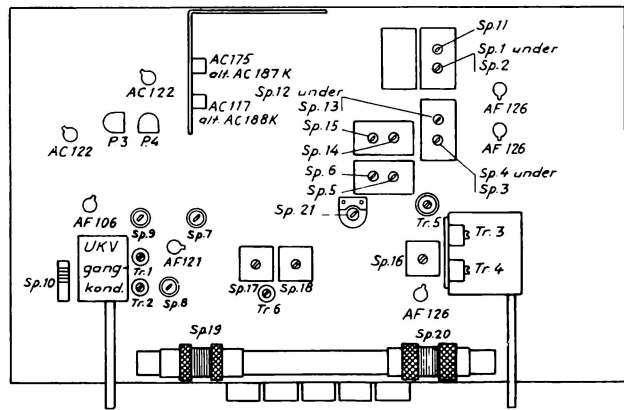
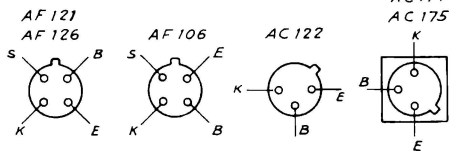
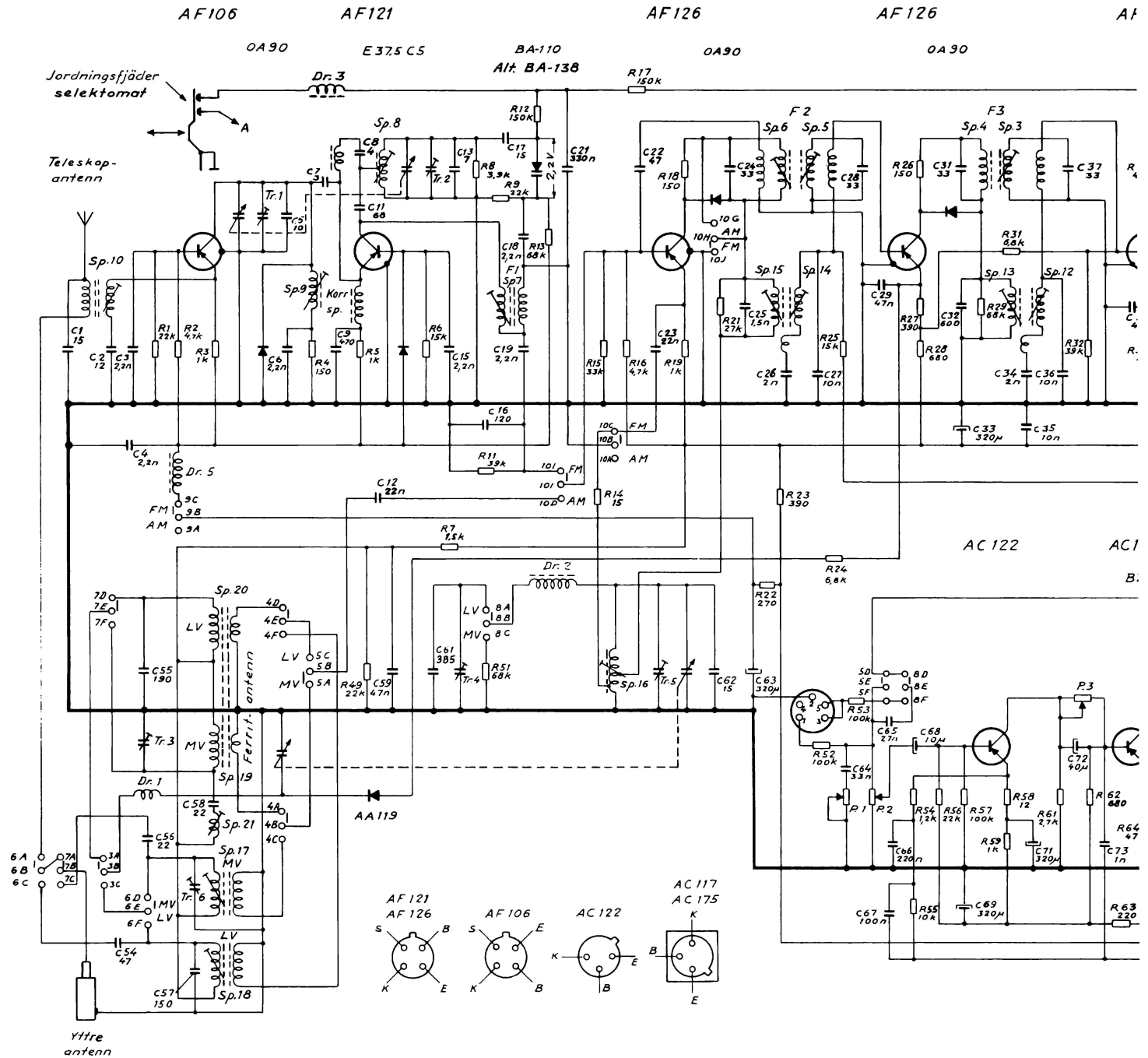

SPÄNNINGS- och S:

Transistor	UB (V)		UE (V)	
	FM	AM	FM	AM
AF 106	6,8	7,1		
AF 121	6,4	6,6		
AF 126	5,9	6,8	6,2	7
AF 126	5,8	6,6	6,1	6
AF 126	5,6	6,2	5,9	6
AC 122	7,5	7,5	7,7	7
AC 122	8,7	8,7	8,8	8
AC 117	4,5	4,5	4,6	4
AC 175	4,8	4,8	4,6	4

Strömförbrukning: AM 21r

En viss försiktighet bör mätningar eller laddning transistorerna överbelk

Smärre avvikelser från schemat kan förekomma på grund av ändringar som införts under pågående produktion.

DA 90

AF 126

K1449

2x AA119
AA119

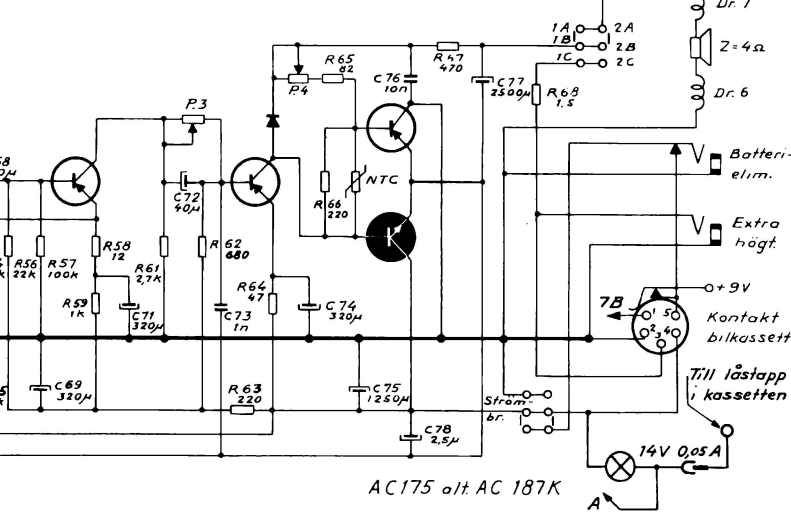
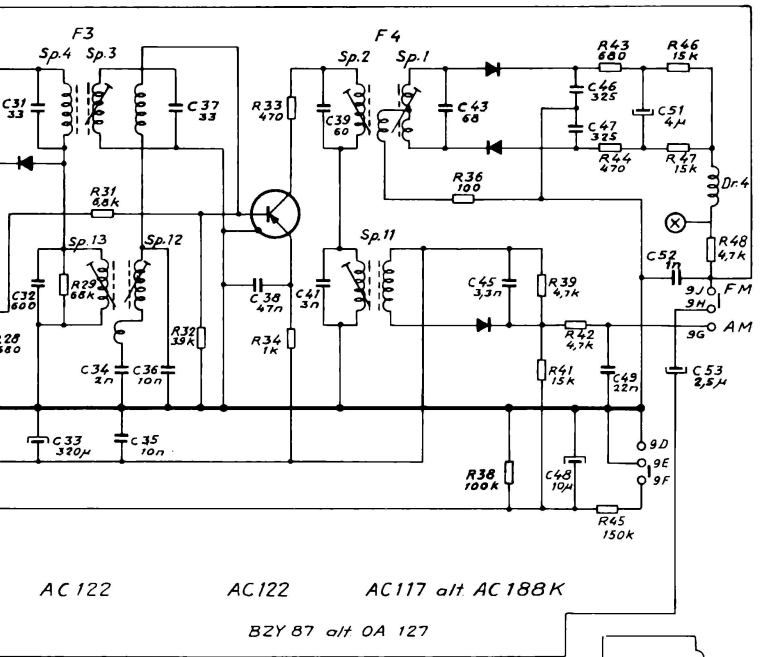

Motstånd (R)

Nr	Värde	Tol±%	Mat.	Bel.W	Def.nr
1	22 kΩ	5	Massa	1/2	29426
2	47 kΩ	"	"	"	29422
3	1 kΩ	10	"	"	29187
4	150 Ω	5	"	"	29399
5	1 kΩ	10	"	"	29187
6	15 kΩ	5	"	"	29425
7	1,5 kΩ	"	Keram.	1/8	29259 A
8	3,9 kΩ	"	"	1/8	29375 A
9	22 kΩ	"	Kol	1/2	29426
10					
11	39 kΩ	5	Massa	1/2	29428
12	150 kΩ	10	"	"	20025
13	68 kΩ	5	"	"	29431
14	15 Ω	"	Glas/kol	"	29500
15	33 kΩ	"	Massa	"	29360
16	47 kΩ	"	"	"	29422
17	150 kΩ	10	"	"	20025
18	150 Ω	5	Keram.	1/8	29251 A
19	1 kΩ	10	Massa	1/2	29187
20					
21	27 kΩ	5	Keram.	1/8	29269 A
22	270 Ω	10	Massa	1/2	29276
23	390 Ω	"	"	"	29089
24	68 kΩ	5	"	"	29234
25	15 kΩ	"	"	"	29425
26	150 Ω	"	Keram.	1/8	29251 A
27	390 Ω	10	Massa	1/2	29089
28	680 Ω	"	"	"	29409
29	68 kΩ	5	Keram.	1/8	29273 A
30					
31	68 kΩ	5	Massa	1/2	29234
32	39 kΩ	"	"	"	29428
33	470 Ω	10	"	"	29405
34	1 kΩ	"	"	"	29187
35					
36	100 Ω	5	Keram.	1/8	29250 A
37					
38	100 kΩ	5	Keram.	1/8	29331 A
39	47 kΩ	"	"	"	29263 A
40					
41	15 kΩ	5	Keram.	1/8	29345 A
42	47 kΩ	"	"	"	29263 A
43	680 Ω	"	"	"	29257 A
44	470 Ω	"	"	"	29256 A
45	150 kΩ	10	Massa	1/2	20025
46	15 kΩ	5	Keram.	1/8	29345 A
47	15 kΩ	"	"	"	29345 A
48	47 kΩ	"	Massa	1/2	29422
49	22 kΩ	"	"	"	29426
50					
51	68 kΩ	5	Massa	1/2	29431
52	100 kΩ	"	"	"	29090
53	100 kΩ	"	"	"	29090
54	12 kΩ	"	"	"	29412
55	10 kΩ	"	Glas/kol	"	20136
56	22 kΩ	"	Massa	"	29426
57	100 kΩ	"	"	"	29090
58	12 kΩ	10	"	"	20622
59	1 kΩ	"	"	"	29187
60					
61	27 kΩ	10	Massa	1/2	29416
62	680 Ω	"	"	"	29409
63	220 Ω	"	"	"	29233
64	47 Ω	5	Glas/kol	"	29277
65	82 Ω	"	Massa	"	20121
66	220 Ω	10	"	"	29233
67	470 Ω	"	"	"	29405
68	1,5 Ω	5	Träd	1	29239
69					
70					

Kondensatorer (C)

Nr	Värde	Tol±%	Mat.	Sp.V	Def.nr
1	15 pF	5	Keram.	500	21813
2	12 pF	"	"	"	21277
3	2,2 nF	50/20	"	"	21139
4	2,2 nF	"	"	"	21139
5	10 pF	5	"	250	21850
6	2,2 nF	50/20	"	500	21139
7	3 pF	± 1/2 pF	"	"	21251
8	4 pF	± 1/2 pF	"	"	21258 B
9	470 pF	5	Styrofl.	125	21272 B
10					
11	68 pF	5	Keram.	500	21479
12	22 nF	10	Polyst.	160	21842 B
13	7 pF	± 1/2	Keram.	500	21475
14					
15	2,2 nF	50/20	"	"	21139
16	120 pF	2,5	"	"	21824
17	15 pF	5	"	"	21813
18	2,2 nF	50/20	"	"	21139
19	2,2 nF	50/20	"	"	21139
20					
21	330 nF	50/30	Keram.	12	12695
22	47 pF	5	"	500	21969
23	22 nF	10	Polyst.	160	21842 B
24	33 pF	5	Keram.	500	21478
25	15 nF	"	Styrofl.	63	21976
26	2 nF	2,5	"	"	21839
27	10 nF	10	Papper	250	21726
28	33 pF	5	Keram.	500	21478
29	47 nF	10	Polyst.	160	12613 B
30					
31	33 pF	5	Keram.	500	21478
32	600 pF	2,5	Styrofl.	125	21836
33	320 nF	"	Elyt	10	21686
34	2 nF	2,5	Styrofl.	63	21839
35	10 nF	10	Papper	250	21726
36	10 nF	"	"	"	21726
37	33 pF	5	Keram.	500	21478
38	47 nF	10	Polyst.	125	12613 B
39	60 pF	5	Styrofl.	"	21894
40					
41	3 nF	5	Styrofl.	63	21840
42					
43	68 pF	5	Keram.	500	21479
44					
45	3,3 nF	20	Keram.	500	21643
46	325 pF	2,5	Styrofl.	125	21897
47	325 pF	"	"	"	21897
48	10 nF	"	Elyt	15	21961
49	22 nF	10	Polyst.	40	21987 B
50					
51	4 nF	5	Elyt	40	21667 B
52	1 nF	20	Keram.	500	21814
53	2,5 nF	"	Elyt	64	21101
54	47 pF	5	Keram.	500	21969
55	190 pF	2,5	Styrofl.	125	21384
56	22 pF	5	Keram.	500	21489
57	150 pF	"	"	"	21281
58	22 pF	"	"	"	21489
59	47 nF	80/20	"	30	21887
60					
61	385 pF	2,5	Styrofl.	63	12693
62	15 pF	5	Keram.	500	21813
63	320 nF	"	Elyt	10	21686
64	33 nF	10	Polyst.	160	21278
65	27 nF	"	"	"	21843 B
66	220 nF	"	"	125	21742
67	100 nF	"	"	"	12614
68	10 nF	"	Elyt	15	21961
69	320 nF	"	"	10	21686
70					
71	320 nF	"	Elyt	10	21686
72	40 nF	"	"	16	21685
73	1 nF	20	Keram.	500	21814
74	320 nF	"	Elyt	10	21686
75	1250 nF	"	"	12	21676
76	10 nF	10	Papper	250	21726
77	2500 nF	"	Elyt	10	12651
78	2,5 nF	"	"	64	21101

Potentiometrar (P)

Nr	Värde	Kurva	Bel.W	Def.nr
1	100 kΩ	Pos. log.	1/7	17553
2	25 kΩ	Pos. log.	1/7	17552
3	25 kΩ	Lin	1/10	17543
4	100 Ω	Lin	1/10	17468 B

SPÄNNINGS- och STRÖMTABELL

Transistor	UB (V)		UE (V)		UK (V)		IE (mA)	
	FM	AM	FM	AM	FM	AM	FM	AM
AF 106	6,8		7,1		0,16		1,2	
AF 121	6,4		6,6		0		1,6	
AF 126	5,9	6,8	6,2	7,1	0,18	0,1	1,2	0,7
AF 126	5,8	6,6	6,1	6,9	0,22	0,1	1,3	0,8
AF 126	5,6	6,2	5,9	6,5	0,72	0,62	1,5	1,3
AC 122	7,5	7,5	7,7	7,7	4,1	4,1	1,2	1,2
AC 122	8,7	8,7	8,8	8,8	4,8	4,8	8,5	8,5
AC 117	4,5	4,5	4,6	4,6	0	0	5,0	5,0
AC 175	4,8	4,8	4,6	4,6	9,0	9,0	5,0	5,0

LINA AM (längd knuten ca 624)
vridkondensatorn fullt utvriden.

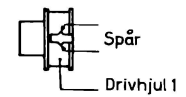
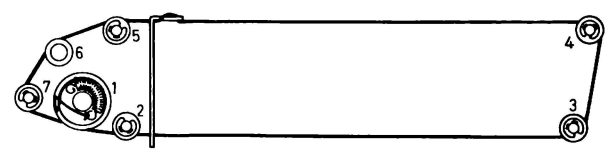

Strömförbrukning: AM 21mA FM 24mA vid noll volym
En viss försiktighet bör iakttagas vid eventuella mätningar eller lödningar på plattan, så att inte transistorerna överbelastas.

Linans knut placeras mellan tappen och drivhjulets insida. Linan drages genom spåret, över brythjul 2,3,4 och 5 till drivaxel 6 där den lindas 3 varv. Vidare över brythjul 7 till drivhjul 1 där den går 3 varv innan fjädern fästes på tappen. Sedan vrides vridkondensatorn till invidret läge varefter linans ändpartier flyttas inåt till spårerna i linbanans öppning.

4-28992

TRIMNINGSANVISNING

Område	Generator Mod. 400 Hz AM 30% FM 25 kHz sving		Mottagare		Trimning	Känslighet för 50mW uteffekt	Anm.
	Signalingång	Frekvens	Område	Skalv. på			
AM MF	AM-gang Antennsektion vid kond. 10nF	462 kHz	LV Ferrit- antenn	155 kHz	Max. Sp.11, Sp.12 Sp.13,Sp.14,Sp.15 Upprepas	Ca 20 μ V	Högtalaren ersatt med uteffektmetern eller tonfrekvensvoltmeter över högtalaren, varvid signalen bör hållas sådan att spänningen över högtalaren ej överstiger 0,5V. Max. volym. Generatören anslutes till antennuttaget via en kondensator på 68pF.
	Strålningsram	462 kHz		435 kHz	Min. Sp. 21		
LV	Strålningsram	210 kHz	LV Ferrit- antenn	210 kHz	Sp. 20 Tr.4	Ca 8 μ V	
	Antennuttag	180 kHz 250 kHz	LV Yttre antenn	180 kHz 260 kHz	Sp. 18 Tr.7 Upprepas *		
MV	Strålningsram	600 kHz 1500 kHz	MV Yttre antenn	600 kHz 1500 kHz	Sp.16, Sp.19 Tr.5, Tr.3 Upprepas	Ca 5 μ V	
	Antennuttag	600 kHz 1500 kHz		600 kHz 1500 kHz	Sp. 17 Tr.6 Upprepas		
FM MF	Bas AF125 Lågimpediv Ingång via kond. (10nF)	10,7 MHz 65 kHz sving	UKV	87 MHz	Sp.1,Sp.2, Sp.3, Sp.4,Sp.5, Sp.6, Sp.7 Upprepas	Ca 40 μ V	Oscilloscop anslutet till MF-förstärkarens LF-utgång. Min. volym. Max. diskant. Trimning på max. amplitud vid bästa LF-kurvform.
UKV	FM-antenn	88 MHz 100 MHz 94 MHz	UKV	88 MHz 100 MHz 94 MHz	Sp.8, Sp.9 Tr.2, Tr.1, Upprepas Sp.10	Ca 3 μ V	Högtalaren ersatt med uteffektmetern, som vid AM-trimning. Automati- ken kan om så önskas sättas ur funktion ge- nom kortslutning av C21 (Ej nödvänd. för trimn.) Max. volym.
LF	<p>P4 justeras så att strömmen i sluttransistorerna blir 5mA vid noll volym. Strömmätaren kopplas mellan PNP-transistorernas kollektor och chassi. P3 justeras så att slutsteget blir symmetriskt. Detta provas enklast genom att mata in en LF-signal i gramfonuttaget och koppla en oscillograf över högtalaren eller uteffektmetern. Justera P3 så att båda halvperioderna "klippes" lika vid full uteffekt.</p>						

3-2 8291

* På de apparater där trimmer 7 saknas, trimmas spole 18 vid 210 kHz.

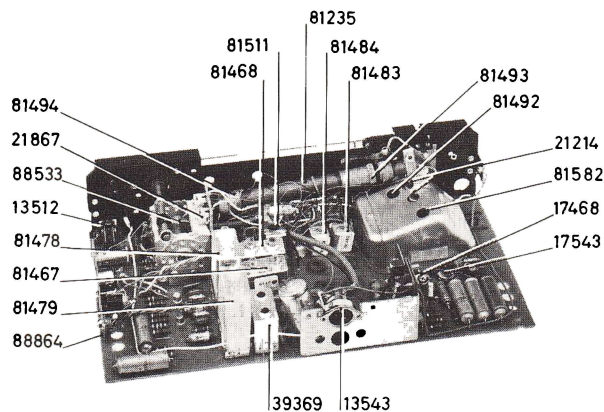

Fig.1

RESERVDIELSLISTA

Vid beställning skall alltid uppgivas:

Benämning, detaljnummer, typ och serie.

BENÄMNING	DETALJ NR	BENÄMNING	DETALJ NR
GUMMIBUSSNING, FERRITSTAV	14655	VRIDKONDENSATOR AM	88533
POTENTIOMETER 25 kOHM (KLANGFÄRG)	17552	<u>VRIDKONDENSATOR FM, KOMPL.</u>	89146
POTENTIOMETER 100 kOHM (VOLYM)	17553	VRIDKONDENSATOR	39303
SKALLAMPA 14 VOLT 0,05 AMP	22783	TRIMMER (TR 1-2)	21214
FJÄDER, SKALLINA	37329	TRIMMER (TR 5-7)	21867
KONTAKTBLECK, BATTERIKASSETT	39041	TRIMMER (TR 6)	21967
INDEX AM	39538	POTENTIOMETER 25 kOHM	17543
INSTÄLLNING SAXEL AM	39597	POTENTIOMETER 100 OHM	17468
GUMMIBUSSNING, KOPPLINGSPLATTA	77924	KYLPLÅT, NITAD	89102
FERRITSTAV	81235	<u>MF-SPÄRR, KOMPL. (SP 21)</u>	81511
ANTENNSPOLE ALM (SP 19)	81493	KÄRNA	88836
ANTENNSPOLE ALL (SP 20)	81494	<u>SPOLE ALM, KOMPL. (SP 17)</u>	81483
LINHJUL	84109	KÄRNA	83393
LINHJUL AM	88691	<u>SPOLE ALL, KOMPL. (SP 18)</u>	81484
SKALLINA AM, KOMPL.	89018	KÄRNA	83393
SKALSKÄRM, KOMPL.	89457	<u>OSCILLATORSPOLE ALM-ALL, KOMPL. (SP 16)</u>	81485
<u>KOPPLINGSPLATTA, KOMPL.</u>	89085	KÄRNA	83393
KOPPLINGSPLATTA	39526	<u>MF-SPOLE UKV, KOMPL. (SP 7)</u>	81490
<u>MF-FILTER 1, AM, KOMPL.</u>	81467	KÄRNA	82813
SPOLE, BASKRETS (SP 14)	81464	<u>OSCILLATORSPOLE UKV, KOMPL. (SP 8)</u>	81492
KÄRNA	82812	KÄRNA	56582
SPOLE, KOLLEKTORKRETS (SP 15)	81465	<u>ANTENNSPOLE UKV, KOMPL. (SP 10)</u>	81576
KÄRNA	82812	KÄRNA	83802
<u>MF-FILTER 2, FM, KOMPL.</u>	81468	<u>HF-SPOLE UKV, KOMPL. (SP 9)</u>	81582
SPOLE KOLLEKTOR- & BASKRETS (SP 5-6)	81466	KÄRNA	56582
KÄRNA	82813	SPOLE FASKORREKTION, KOMPL.	81512
<u>MF-FILTER 3, F3, KOMPL.</u>	81478	DROSSEL D-073 (DR 4)	23285
SPOLE FM (SP 3-4)	81476	DROSSEL D-040 (DR 5)	56969
KÄRNA	82813	<u>TRIMMERPLATTA, KOMPL.</u>	88709
SPOLE AM (SP 12-13)	81241	TRIMMER (TR 3-4)	21867
KÄRNA	82812	<u>TRYCKKNAPPSENHET, KOMPL.</u>	89149
<u>DEMODULATOR F4, KOMPL.</u>	81479	TRYCKKNAPPSENHET	38935
SPOLE FM (SP 1-2)	81477	HF-DROSSEL D-067 (DR 1)	23258
KÄRNA	82813	HF-DROSSEL D-053 (DR 2)	23220
SPOLE AM (SP 11)	81244	HF-DROSSEL D-058 (DR 3)	23229
KÄRNA	82812	FÄSTVINKEL MED ANSLUTNINGSKONTAKTER	98864
DETEKTORENHET, KOMPL.	39369		
STRÖMBRYTARE	13512		
CHASSIKONTAKT	13543		

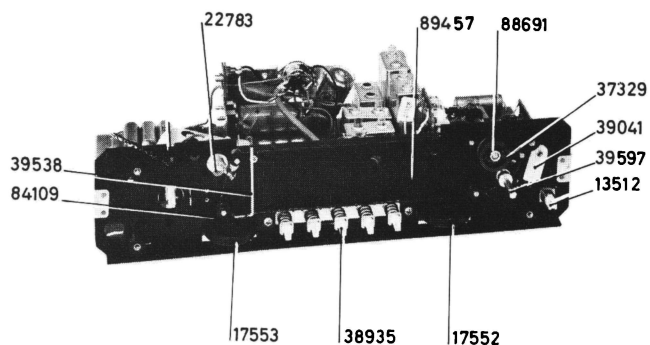

Fig.2